

RAPPORT ANNUEL 2025



Copyright © 2026 par BIOPHARM SPA

Avis de non-responsabilité

Mise en garde au sujet des déclarations prospectives

Les désignations employées et la présentation du contenu de cette publication n'impliquent aucune expression d'opinion concernant le contexte pharmaceutique ou économique. L'interprétation et l'utilisation de ce support sans autorisation préalable n'engage en aucun cas la responsabilité de BIOPHARM.

Ceci est le document de référence incluant l'activité de BIOPHARM ainsi que le rapport financier de l'exercice 2025.

Ce document sera déposé auprès de la COSOB (Commission d'Organisation et de Surveillance des Opérations de Bourse) et la SGVB (Société de Gestion des Valeurs Boursières) le 29/05/2026, conformément à l'article 29 du règlement N° n° 25-04 du 30 Rabie Ethani 1447 correspondant au 22 octobre 2025 relatif à la divulgation de l'information à publier par les sociétés dont les valeurs sont cotées à la bourse des valeurs mobilières.

Vous pouvez à tout moment consulter la version électronique via notre site web sur la rubrique relations investisseurs.



Avis aux lecteurs

Mise en garde au sujet des déclarations prospectives

Le présent document et les informations qui y sont incorporées par référence contiennent des déclarations prospectives.

L'information prospective contenue dans le présent document est présentée afin d'aider les détenteurs de nos titres et les analystes financiers à comprendre notre situation financière et nos résultats d'exploitation aux dates présentées.

Ces informations sont parfois identifiées par l'utilisation des mots « croire », « s'attendre à », « prévoir », « se proposer », « estimer », « planifier », « viser », « projeter », « devoir » et « pouvoir », de même que l'emploi du futur ou du conditionnel ainsi que de mots et d'expressions semblables dénotent généralement des déclarations prospectives.

Ces termes ne constituent en aucun cas l'unique moyen d'identifier de telles déclarations.

De par leur nature même, les déclarations prospectives nous obligent à formuler des hypothèses et font l'objet d'incertitudes et de risques intrinsèques qui donnent lieu à la possibilité que nos prédictions, prévisions, projections, attentes et conclusions se révèlent inexactes, que nos hypothèses soient incorrectes, et que nos objectifs en matière de rendement financier et nos objectifs stratégiques ne se matérialisent pas. Nous invitons nos lecteurs à ne pas se fier indûment à ces déclarations étant donné que les résultats réels pourraient différer de façon significative des attentes exprimées dans ces déclarations prospectives, en raison d'un certain nombre de facteurs de risque dont plusieurs sont indépendants de notre volonté et dont nous ne pouvons que difficilement prévoir les répercussions.

TABLE DES MATIÈRES

LETTRE AUX ACTIONNAIRES	6
CHIFFRES CLÉS 2025	7
LE MARCHÉ MONDIAL EN CROISSANCE	8
LE MARCHÉ ALGÉRIEN	9
NOTRE GOUVERNANCE	13
Membres du Conseil d'Administration	14
Organes de gestion du Conseil d'Administration	15
Dirigeant social du Groupe Biopharm	16
Mandat des Commissaires Aux Comptes	17
ÉVÈNEMENTS MARQUANTS 2025	20
NOS PERFORMANCES EN 2025	
Notre Production	22
Notre Distribution	24
Notre Répartition	25
Notre Logistique	26
Notre Promotion & information médicale	27
Nos Ressources humaines	28
Engagement RSE	30
Notre IT & OT	31
Des investissements à hauteur de nos ambitions	32
RAPPORT FINANCIER 2025	33
RAPPORT DES COMMISSAIRES AUX COMPTES 2025	69



Sofiane LAHMAR
Président du Conseil d'Administration

LETTRE AUX ACTIONNAIRES



Abdelhalim BENMERAD
Directeur Général

Mesdames et Messieurs, Chers actionnaires,

Nous avons le plaisir de vous présenter les résultats de notre Groupe au titre de l'exercice 2025, une année marquée par la consolidation de nos acquis et l'adaptation continue à un environnement en mutation.

Au 31 décembre 2025, notre chiffre d'affaires consolidé s'établit à 84 milliards de dinars, confirmant la solidité de notre positionnement sur le marché et notre capacité à maintenir un niveau d'activité élevé dans un contexte à la fois concurrentiel et exigeant. Cette performance reflète la pertinence de nos orientations stratégiques ainsi que notre engagement constant en faveur de la création de valeur durable.

Dans cette dynamique, nous avons poursuivi nos efforts d'investissement avec une enveloppe globale de 3 224 millions de dinars, consacrée au renforcement de nos capacités industrielles, à l'élargissement de notre portefeuille produits et à l'intégration de solutions innovantes. Ces investissements s'inscrivent pleinement dans les grandes transformations du secteur pharmaceutique, notamment :

- la montée en puissance de la production locale et de la substitution aux importations,
- le développement progressif des médicaments à forte valeur ajoutée,
- et l'accélération de la digitalisation des processus industriels et réglementaires.

Notre excédent brut d'exploitation atteint 13 milliards de dinars, traduisant la résilience de notre modèle économique et notre capacité à préserver des équilibres financiers solides. Cette performance repose sur une gestion rigoureuse, une optimisation continue de notre chaîne de valeur et une discipline opérationnelle renforcée.

Au-delà des résultats financiers, l'année 2025 a été marquée par plusieurs évolutions structurantes qui orienteront durablement notre trajectoire, ces avancées n'auraient pas été possibles sans l'engagement et le professionnalisme de nos collaborateurs, véritables piliers de notre réussite. Leur expertise et leur mobilisation quotidienne constituent un avantage compétitif déterminant dans un secteur en constante évolution.

Enfin, nous tenons à vous exprimer notre profonde gratitude pour la confiance que vous nous accordez. Votre soutien demeure un élément clé dans la poursuite de notre développement. Nous restons pleinement mobilisés pour renforcer la performance de notre Groupe et saisir les opportunités offertes par un marché pharmaceutique en pleine transformation.

Nous vous remercions sincèrement de votre fidélité.

CHIFFRES CLÉS 2025

Plus de **2900** Collaborateurs

CHIFFRE D'AFFAIRES CONSOLIDÉ

84 197

Millions DZD

EBE

13 000

Millions DZD

RÉSULTAT OPÉRATIONNEL

11 407

Millions DZD

ROE

14,62%

CAPACITÉ D'AUTOFINANCEMENT

15 673

Millions DZD

DÉPENSES D'INVESTISSEMENTS

3 224

Millions DZD

RÉSULTAT NET

9 469

Millions DZD

EBE : excédent Brut d'Exploitation

ROE : Retour sur Capitaux Propres

Un marché mondial en croissance, porté par la valeur et la sélectivité



Le marché pharmaceutique mondial
a dépassé **1 600 Mds USD** en 2025.



Projection : > 2 200 Mds USD d'ici 2030,
soit une croissance moyenne de **~6 % / an.**



Segment génériques : croissance en volume maintenue
(~6,4 % CAGR 2024–2029),



Les génériques représentent : **60 à 65 %**
des prescriptions mondiales en volume



“Le marché mondial reste porteur en volume,
mais la **création de valeur** est désormais tirée
par la **sélectivité portefeuille**, la **maîtrise des coûts**
et l'**excellence opérationnelle.**”

i Sources : IQVIA MIDAS, Evaluate Pharma, Statista,
World Health Organization (2024–2025)



LE MARCHÉ ALGÉRIEN

Le marché pharmaceutique algérien devrait croître avec un CAGR de 3 % - 5 % entre 2025 et 2029, pour atteindre ≈ 550 Mds DZD milliards DZD en 2029.

83%

Taux de couverture du marché national en produits pharmaceutiques fabriqués localement.

233

Entreprises de production pharmaceutique

Croissance de **5%**

Produit intérieur brut (PIB) en 2025

≈268

Milliards de dollars.

47,5 Millions d'habitants.

Selon les estimations de l'Office national des statistiques en 2022.

≈13 200
Officines

527 DZD Mds
Marché pharmaceutique algérien en 2025

Source : IQVIA ; Ministère de l'Industrie Pharmaceutique, Banque mondiale, APS, Ordre National des Pharmaciens d'Algérie, Ministère de la Santé, ONS, FMI

LE MARCHÉ PHARMACEUTIQUE ALGÉRIEN PAR SEGMENTS DE MARCHÉ (Milliards DZD) :
APP. DIGESTIF/MÉTABOLISME + CARDIOVASCULAIRE + SNC = 50,58%

RUBRIQUES	CA	PDM	EVOL
Grand Total	528,23	100,00%	1,81%
A0 APP DIGESTIF.METABOLISME	118,94	22,52%	1,88%
C0 APP. CARDIOVASCULAIRE	85,71	16,23%	5,48%
N0 SYSTEME NERVEUX	62,55	11,84%	6,22%
J0 ANTIINFECTIEUX V GENERALE	49,22	9,32%	-8,84%
T0 AGENTS POUR DIAGNOSTIC	40,73	7,72%	10,20%
R0 APPAREIL RESPIRATOIRE	36,00	6,83%	2,41%
G0 APP GENIT-URIN.HORM.SEX.	32,46	6,14%	-6,29%
B0 SANG.ORGANES HEMATOPOIET	21,76	4,12%	3,03%
M0 APPAREIL LOCO MOTEUR	21,49	4,07%	5,55%
H0 HORMONES	20,75	3,93%	5,25%
S0 ORGANES DES SENS	14,16	2,68%	3,74%
D0 DERMATOLOGIE	13,00	2,46%	-10,51%
L0 ANTINEOPLAS..IMMUNOMODUL.	8,60	1,63%	-9,09%
V0 DIVERS	1,68	0,32%	20,26%
P0 ANTIPARASITAIRES	1,01	0,19%	22,96%
K0 SOLUTIONS POUR HOPITAUX	0,00	0,00%	52,26%



A0 APP DIGESTIF.METABOLISME

RUBRIQUES	CA	PDM
DIABÈTE	72,79	61,20%
DIGESTIF	29,66	24,94%
AUTRES	16,49	13,86%
TOTAL	118,94	100,00%

C0 APP. CARDIOVASCULAIRE

RUBRIQUES	CA	PDM
HTA	65,70	76,66%
REG. LIPID	16,29	19,01%
AUTRES	3,71	4,33%
TOTAL	85,71	100,00%

N0 SYSTEME NERVEUX

RUBRIQUES	CA	PDM
ANALGESIQUES	19,77	31,60%
PSYCHOLEPTIQUES	16,14	25,81%
AUTRES	26,63	42,58%
TOTAL	62,55	100,00%

**LE MARCHÉ VILLE = 527,90 MDZD EN 2025
AVEC UNE CROISSANCE PONDÉRÉE DE +3,46 % (GAGR 2020-2025)**

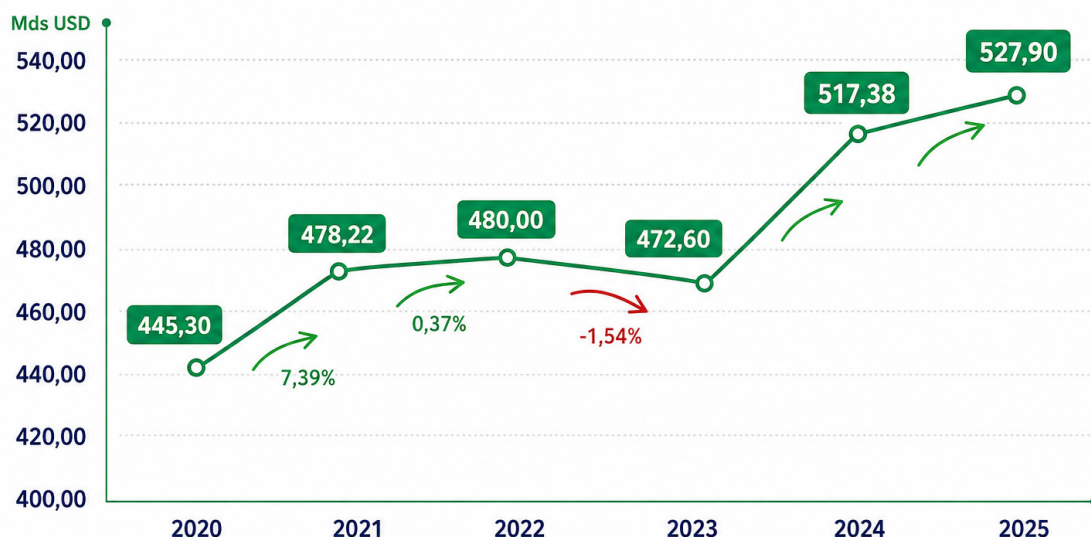

CAGR

3,46%

MARCHÉ EN VALEURS

ANNÉES	VALEURS	ÉVOLUTION %
2020	445,30	
2021	478,22	7,33%
2022	480,00	0,37%
2023	472,60	-1,54%
2024	517,38	9,47%
2025	527,90	2,03%

Source : IQVIA ; Ministère de l'Industrie Pharmaceutique, Banque mondiale, APS, Ordre National des Pharmaciens d'Algérie, Ministère de la Santé, ONS, FMI

CROISSANCE DE LA PRODUCTION LOCALE

Marché ville

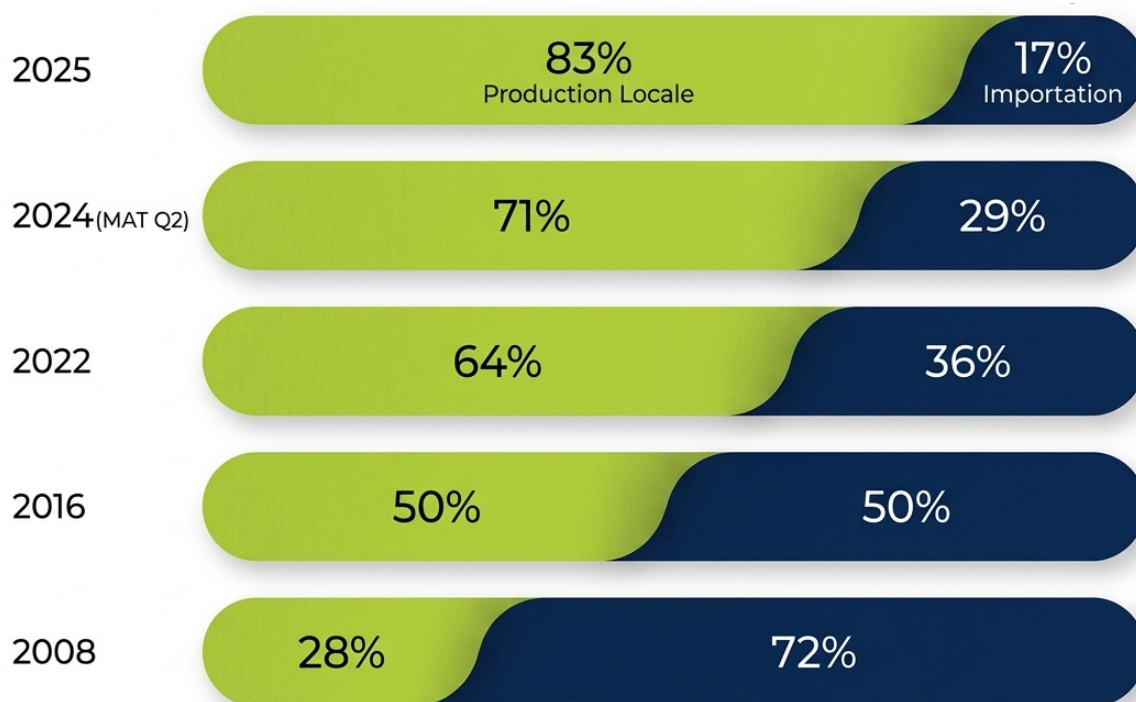

83%

Contribution de la
Production locale à
fin décembre 2025

233

Établissements
pharmaceutiques
agrés pour
la production

138

Unités spécialisées
dans les médicaments
stratégiques et à
haute valeur
thérapeutique

Source: IQVIA

<https://algeriainvest.com/fr/premium-news/la-production-locale-de-medicaments-depasse-les-attentes-le-taux-de-couverture-nationale-atteint-83>

Notre Gouvernance

Notre gouvernance consiste à assurer la conduite de nos activités de manière responsable, équitable, ouverte et transparente.

Elle veille à ce que les organes de gestion de la société soient gérés de manière efficace et qu'ils agissent toujours dans l'intérêt primordial de nos parties prenantes.



Données juridiques de portée générale

Dénomination sociale	BIOPHARM
Siège social	18, Rue de la zone industrielle, Route de la gare, Haouche Mahieddine Reghaia, Wilaya d'Alger
Forme juridique	Société par actions
Durée statutaire de la société	99 ans
Capital social	5 104 375 000 DA
Exercice social	Du 1er Janvier au 31 Décembre
Paiement des dividendes	Les modalités de mise en paiement des dividendes sont fixées par l'assemblée générale
Commissaires aux comptes	Berarma Rabah/ Nacir Guettouchi

L'article 13 des statuts de la Société BIOPHARM prévoit que le Conseil d'Administration comprend trois membres au moins et douze membres au plus, et que la durée des fonctions des administrateurs, nommés par l'Assemblée Générale Ordinaire est de six ans, elle expire à l'issue de l'Assemblée Générale qui statue sur les comptes de l'exercice écoulé.

Membres du Conseil d'Administration



Sofiane Lahmar

Président du Conseil d'Administration
Membre du conseil à titre personnel et
représentant de ADP entreprise WLL



Abdelouahed KERRAR

Membre du Conseil d'Administration
Vice Président exécutif



Lies KERRAR

Membre du Conseil d'Administration
Représentant Med Investment Holding SPA



Albert ALSINA

Membre du Conseil d'Administration



Jade DEL LERO MOREAU

Membre du Conseil d'Administration

Organes de gestion du Conseil d'Administration

ORGANES DE GESTION DU CONSEIL D'ADMINISTRATION

Comité d'Audit

Jade DEL LERO MOREAU

Albert ALSINA

Comité de rémunération et de nomination

Sofiane LAHMAR

Albert ALSINA

Le comité de rémunération et de nomination est un organe de gestion qui représente les actionnaires, son rôle consiste à :

- Examiner la nomination, le recrutement, la rémunération, les avantages sociaux et le congédiement des membres de la haute direction de la société et rendre des décisions à cet égard.
- Examiner les principaux programmes et politiques de ressources humaines déjà en place ou en cours d'établissement en lien avec la planification des effectifs, le perfectionnement des membres de la direction, la planification de la relève, la planification du cheminement de carrière et l'évaluation du rendement, ainsi que leur conformité avec la stratégie de la société.
- Soumettre au Conseil pour approbation le système de rémunération, revoir le système de rémunération des membres du Comité de Direction et des cadres dirigeants périodiquement et soumettre les modifications au Conseil pour approbation.

Le Comité d'audit est constitué au sein du Conseil d'administration. La mission du Comité d'audit consiste à assister le Conseil d'Administration dans sa fonction de surveillance. Il est notamment chargé des missions suivantes :

- Suivi du processus d'élaboration des informations financières destinées aux actionnaires et aux tiers ;
- Suivi de l'audit interne ;
- Suivi des systèmes de contrôle interne de gestion des risques, conformité légale et réglementaire ;
- Suivi de l'audit externe et du contrôle légal des comptes annuels et des comptes consolidés, y compris le suivi des questions et recommandations formulées par les Commissaires aux Comptes (« CAC ») ;
- Examen et suivi de l'indépendance des CACs.

Dirigeant social du Groupe Biopharm



Abdelhalim BENMERAD

Directeur Général du Groupe

Activités des organes d'administration

Activités du Conseil d'Administration

Le Conseil d'administration est chargé de la surveillance et de la gestion des affaires de la société. Il prend les décisions en tant qu'organe de gestion. Durant l'année 2025, le Conseil d'Administration s'est réuni 05 fois :

Réunion du conseil d'administration

16 Avril 2025

15 Mai 2025

22 Juin 2025

17 septembre 2025

26 Novembre 2025

Activités du comité d'Audit et du comité de rémunération et de nomination

Le comité de rémunération et de nomination s'est réuni en date du 16 Avril 2025.

Le comité d'audit s'est réuni en date du 15 mai 2025 et du 26 Novembre 2025.

Activités de l'Assemblée Générale

Une Assemblée Générale Ordinaire des actionnaires s'est tenue par convocation du Conseil d'Administration le 22 Juin 2025.

Cette assemblée avait pour ordre du jour :

- Approbation des comptes de l'exercice 2024 ;
- Approbation des comptes consolidés de l'exercice 2024 ;
- Affectation des résultats de l'exercice 2024 et distribution des dividendes ;
- Quitus à donner aux administrateurs ;
- Jetons de présence aux administrateurs ;
- Règlement des honoraires des commissaires aux comptes ;
- Renouvellement du mandat des commissaires aux comptes ;
- Pouvoirs à conférer ;
- Questions diverses.

Mandat des Commissaires Aux Comptes

Les Commissaires Aux Comptes sont nommés par l'Assemblée Générale Ordinaire pour une durée de 3 ans. Ils ont pour mission de certifier la régularité et la sincérité de l'inventaire, des comptes sociaux et des bilans de la société. Conformément aux dispositions de l'article 732 bis 2 du code de commerce, la société est contrôlée par deux Commissaires Aux Comptes :

NOM	Adresse	Mandats
Nacir Guettouchi	Lotissement EL AMEL Extension D Villa N°8 EL Achour, Alger	2024, 2025, 2026
Berarma Rabah	Coopérative El Manzel N°7-Khraicia, Alger	2025, 2026, 2027.

Conventions visées à l'article 628 du code du commerce

Durant l'exercice 2025, il n'a pas été conclu de conventions entrant dans le champ d'application des dispositions de l'article 628 du code du commerce.

Evolution du capital de BIOPHARM

Le capital de la société est de DZD 5 104 375 000 divisé en 25 521 875 actions d'une valeur nominale de 200 dinars.

TRANSPARENCE

Nous privilégions la transparence dans toutes nos communications, tant internes qu'externes. Nous nous engageons à fournir à nos employés, clients, fournisseurs et actionnaires des informations régulières, sincères et transparentes, dans le strict respect des lois et règlements en vigueur.

INTÉGRITÉ

Fondement de nos interactions, tant en interne qu'en externe, nous nous engageons à agir avec intégrité, honnêteté, équité et responsabilité, tout en maintenant des normes élevées de conformité et de conduite professionnelle. Notre réputation est intrinsèquement liée à notre intégrité, que nous plaçons au dessus de toute forme de considération.

ENGAGEMENT

Nous sommes résolument engagés envers nos employés, nos clients, nos fournisseurs et nos actionnaires. Nous mettons tout en œuvre pour atteindre les objectifs et les missions qui nous sont confiés. Faisant preuve de détermination et de persévérance, nous sommes prêts à donner le meilleur de nous-mêmes pour contribuer au succès collectif.

CONFORMITÉ

Nous nous engageons fermement à observer avec rigueur toutes les lois, réglementations et normes qui régissent notre domaine d'activité. La conformité est ancrée au cœur de notre approche, de notre travail, et ce principe guide même nos processus dans nos divers domaines d'intervention. Ceci assure non seulement la légalité et l'éthique de nos actions, mais aussi la fiabilité de nos produits.

Nos Valeurs

RIGUEUR

Elle représente l'un des principaux piliers qui orientent chacune de nos actions, consolidant ainsi notre culture d'entreprise. Cette valeur nous permet de nous adapter aux changements et aux défis tout en préservant notre engagement envers l'excellence et l'innovation. Cette rigueur se manifeste également à travers notre engagement en faveur de l'amélioration continue et constante de nos processus.



Our **Passion**, serving **Patient**

Our **Passion**, serving **Patient**

Groupe BIOPHARM
Rapport annuel 2025

BIOPHARM, une histoire, un recul de plus de 3 décennies...

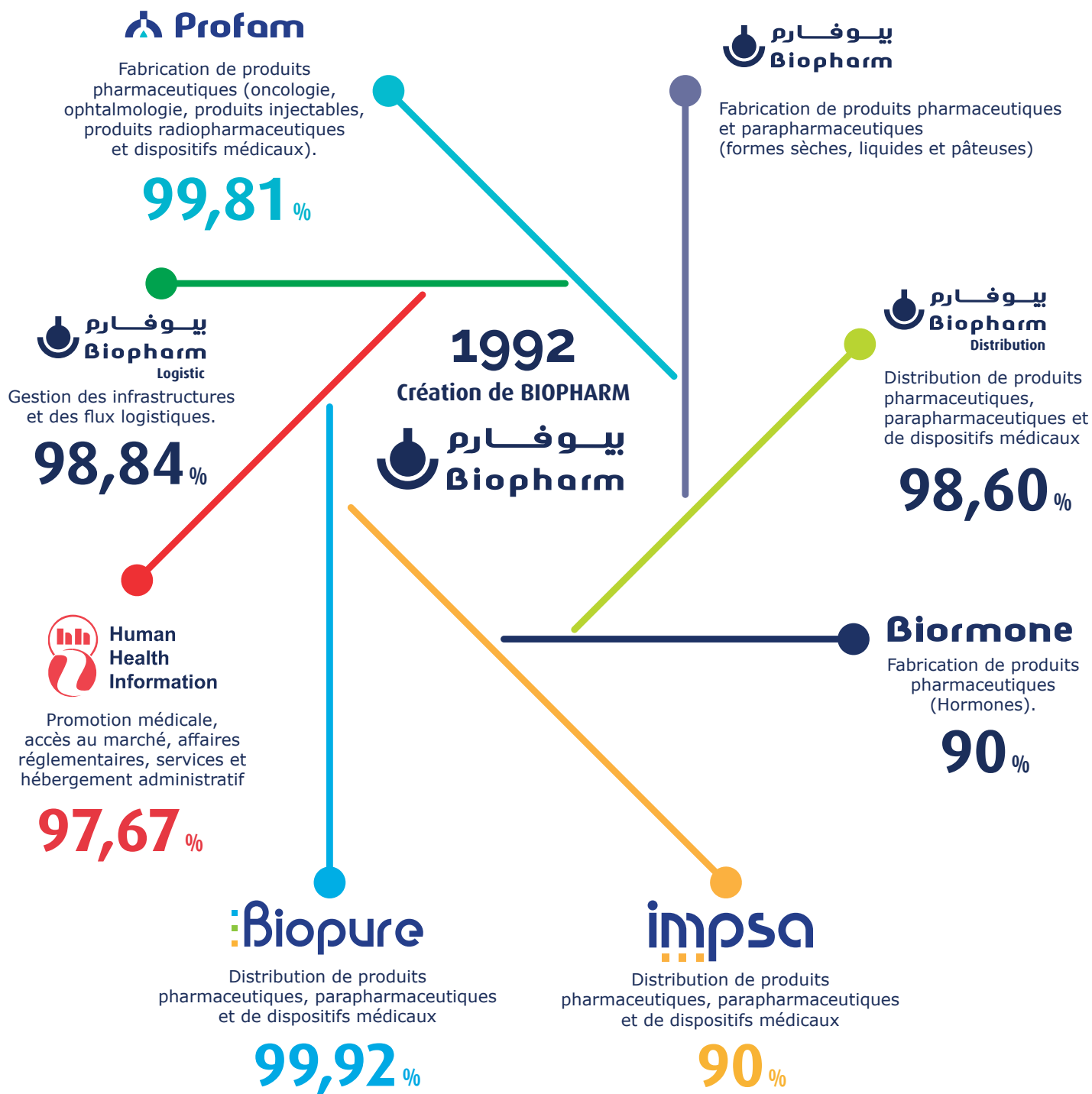

Évènements marquants

Signature d'une convention avec l'université de Tizi-Ouzou :



Les Laboratoires Biopharm ont signé une convention de partenariat avec l'université de Tizi Ouzou.

Cette collaboration ouvre de nouvelles perspectives pour les étudiants et chercheurs de cette université autour de plusieurs axes clés : l'immersion en milieu industriel des étudiants stagiaires, le développement de masters professionnalisants répondant aux besoins de l'industrie pharmaceutique et la promotion de l'innovation pharmaceutique par la création d'équipes mixtes de recherche.

Participation Hackatons :



Fort de son engagement pour le soutien de la recherche et à l'innovation scientifique, Les laboratoires Biopharm ont pris part à l'initiative des HACKATHONS « Open Innovation », organisés par le Conseil National de la Recherche Scientifique et des Technologies (CNRST), en compagnie de 7 autres entreprises du secteur socio-économique.

Durant la cérémonie de remise des prix, Biopharm a récompensé les lauréats des deux HACKATHONS qu'elle avait lancé sur l'intelligence artificielle appliquée à la recherche et au développement pharmaceutique, ainsi que la Supply Chain verte et la réduction de l'empreinte carbone

Global Brands Award :



Les laboratoires Biopharm ont été honoré lors d'une cérémonie internationale rassemblant de nombreuses entreprises de renom, en recevant le trophée « Global Brand Award », une récompense saluant l'excellence dans le développement de médicaments génériques.

Évènements marquants

BSAM5 :



Les laboratoires Biopharm ont organisé la 5^{ème} édition du BSAM « Biopharm Scientific Annual Meeting » dédiée aux Maladies Rares : « Du diagnostic au traitement ». Un thème d'actualité majeur autant pour les professionnels de la santé, que pour les pouvoirs publics.

Visite délégation omanaise :



Biopharm a accueilli sur son site de production de Oued Smar une délégation officielle du Sultanat d'Oman conduite par son ministre de la Santé. Cette visite s'inscrit dans une dynamique de renforcement de la coopération pharmaceutique entre l'Algérie et le Sultanat d'Oman, avec des échanges axés sur les opportunités de partenariats, le partage d'expertises et le développement d'investissements conjoints.

Visite délégation tanzanienne :



Biopharm a accueilli, sur son site de production de Oued Smar, Une importante délégation officielle de Tanzanie conduite par Son Excellence l'Ambassadeur de Tanzanie en Algérie. Un moment d'échanges qui consolide notre ouverture à de futurs partenariats. Ces discussions renforcent notre ambition d'accompagner l'évolution du secteur pharmaceutique en Afrique.

SIPHAL 2025 :



Biopharm a participé à la 19^{ème} édition du Salon International de la Pharmacie en Algérie (SIPHAL). Le thème de cette édition était centré sur la prise en charge du cancer, incluant le financement, la dispensation en officine et la qualité des produits d'oncologie.

Notre Production



Ressources humaines

BIOPHARM Production compte 962 Collaborateurs



Performances opérationnelles

Le nombre de boîtes produites durant l'année 2025 s'élève à 64,82 millions de boîtes.



Chiffre d'Affaires

Le chiffre d'affaires de la production a atteint 15 300 Millions DZD en 2025.



Excédent Brut d'Exploitation

L'EBE de la production a atteint 5 268 Millions DZD en 2025.



14001 : 2015

RENOUVELLEMENT DE LA
CERTIFICATION ISO 14001 V2015.

Notre Production

Indicateurs de Qualité



Evolution du Score RSE sur Ecovadis et notre objectif 2026

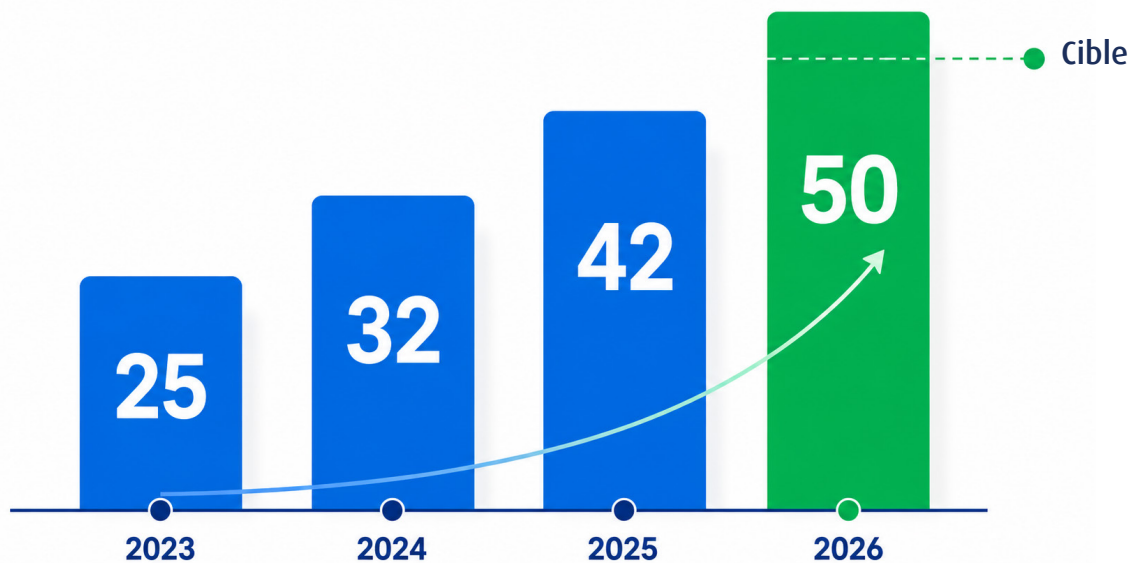

Des progrès importants ont été réalisés, pour atteindre le score RSE cible

Notre Distribution

BIOPHARM DISTRIBUTION A ASSURÉ LA DISTRIBUTION DE
105 MILLIONS DE BOITES EN 2025



Chiffre d'affaires en 2025
48 588
Millions DZD



57%
des produits distribués sont
issus de la fabrication locale.

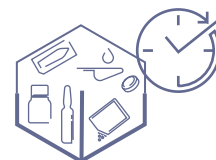

39 386
Commandes préparées



83
Collaborateurs

BIOPHARM DISTRIBUTION réaffirme sa volonté à garantir la qualité, la sécurité et la traçabilité dans la distribution des produits pharmaceutiques et parapharmaceutiques sur l'ensemble du territoire national.

Un engagement de qualité structurant

Certifiée ISO 9001 version 2015, depuis 2008, sous accréditation COFRAC, BIOPHARM DISTRIBUTION confirme son engagement envers l'excellence opérationnelle, la conformité réglementaire et la satisfaction de ses clients et partenaires.

Notre Système de Management de la Qualité repose sur :

- Un leadership engagé et une gouvernance orientée performance;
- Une approche basée sur l'analyse et la maîtrise des risques;
- La conformité aux exigences réglementaires et aux Bonnes Pratiques de Distribution;
- Un pilotage rigoureux des processus d'approvisionnement, de stockage et de distribution;
- Une dynamique d'amélioration continue fondée sur le cycle PDCA (Plan-Do-Check-Act).

Notre Répartition

Le chiffre d'affaires de la répartition a atteint :

41 426
millions dzd en 2025.

Biopure

37 373
Millions DZD

EBE : 2 586
millions DZD

impsa

4053
millions DZD

EBE : 229
Millions DZD



1256
Collaborateurs

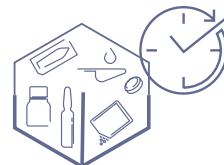

5 248
Commandes
préparées par jour



4 367
Clients
mouvementés



100 millions
de boîtes vendues
en 2025

Taux de conformité de
préparation maintenu à

99,94%

Au cœur de notre activité de répartition, nous déployons une expertise rigoureuse autour de cinq axes fondamentaux :

- Proximité client et écoute continue.
- Conformité réglementaire et veille constante.
- Efficacité logistique via 08 centres de distribution stratégiques.
- Capital humain compétent et environnement de travail sain.
- Qualité via l'amélioration continue du système de management.

Notre Logistique

BIOPHARM LOGISTIC a poursuivi, durant l'exercice 2025, sa mission d'accompagnement opérationnel en mobilisant l'ensemble de ses ressources humaines et matérielles afin d'assurer la continuité et la qualité des services logistiques fournis.

L'année 2025 s'inscrit dans un contexte de transformation marquée à la fois par des investissements structurants, notamment le lancement des solutions digitales portant sur l'automatisation des livraisons, destiné à optimiser les coûts de distribution.

Le chiffre d'affaires de la filiale BIOPHARM Logistic a atteint :

2 818
Millions DZD
en 2025.



Capacité de stockage
Palettes

42 005



Collaborateurs

212



Boites
manipulées

208
Millions

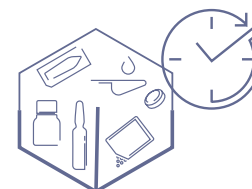

Commandes
préparées

1,4
Millions



Véhicules

473

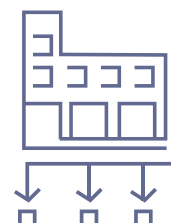

Plateformes
logistiques

10

Notre Promotion & information médicales

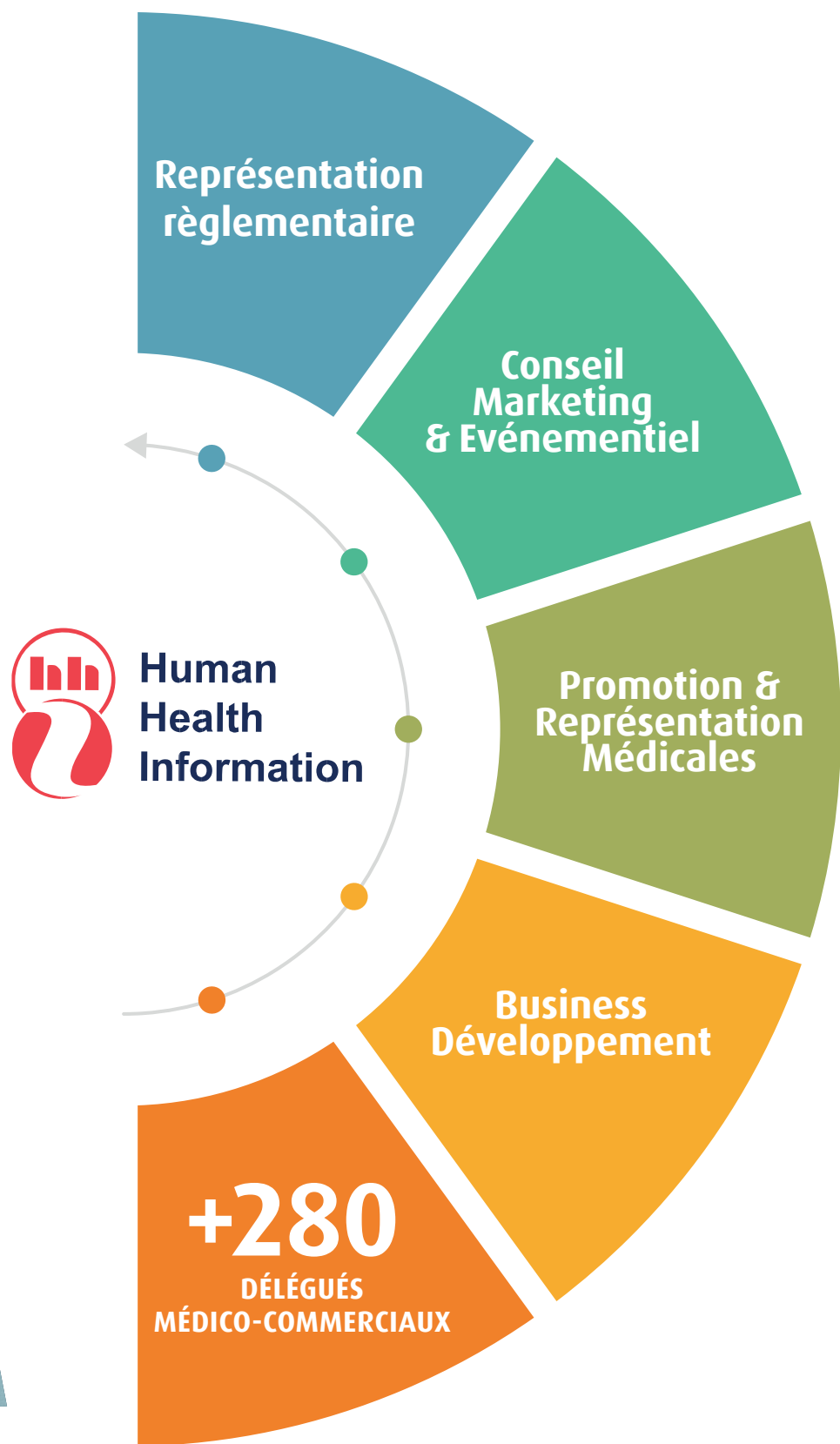

Nos Ressources humaines

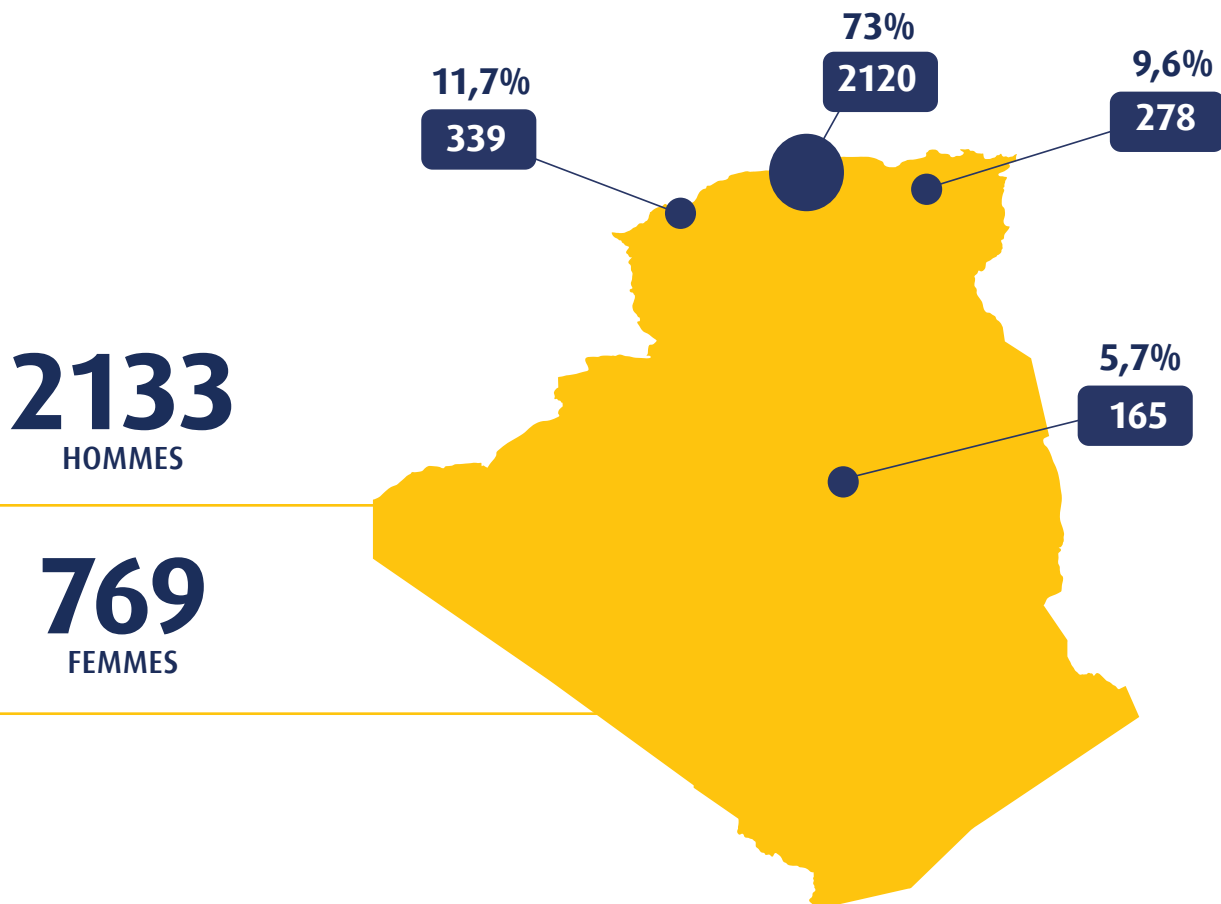

Nos Ressources humaines

Biopharm continue à s'affirmer comme un employeur de choix pour les jeunes talents et les nouveaux diplômés, 166 primo-demandeurs d'emploi ont été intégrés en 2025.

Dans le cadre de la politique de développement des compétences et de la valorisation du capital humain, le Groupe Biopharm a poursuivi ses efforts de formation de manière soutenue au cours de l'année 2025.

Cette dynamique s'inscrit dans une logique d'accompagnement des transformations internes et de renforcement continu des expertises.

Les principaux résultats enregistrés se présentent comme suit :

22 564

HEURES DE FORMATION

1 631

COLLABORATEURS FORMÉS

56%

DE L'ÉFFECTIF FORMÉ

Engagement RSE

BIOPHARM continue à s'engager en faveur de la promotion de la culture en matière de Responsabilité Sociale des Entreprises (RSE) en améliorant les process des aspects sociaux, environnementaux et économiques au niveau de ses différentes activités.

Cet engagement s'est traduit par une amélioration continue de son score en matière RSE passant de 25 en 2023 à 42 au courant de l'année 2025 selon l'évaluation ECOVADIS, avec l'objectif d'atteindre 50 à l'horizon 2026.

POURQUOI LA RSE ?



Renforcer la confiance des parties prenantes.

Réduire l'impact environnemental.

Répondre aux attentes éthiques et sociétales.

Contribuer au développement durable.

ACTIONS ENGAGÉES

Éthique et Intégrité

- Adhésion à des normes éthiques strictes.
- Transparence dans les pratiques commerciales.

Santé et Accès aux Soins

- Accès équitable aux médicaments.

Environnement

- Gestion responsable des déchets.
- Utilisation durable des ressources.

Innovation Responsable

- Recherche de traitements éthiques et durables.
- Promotion de la sécurité et de l'efficacité des produits

Notre IT & OT

Durant l'année 2025, de multiples programmes stratégiques de transformation digitale ont été déployés avec succès autour des écosystèmes IT et OT du Groupe.

Ces programmes ont couvert aussi bien les plateformes applicatives métiers, les infrastructures critiques de calcul, de stockage et de connectivité, que les environnements industriels et systèmes automatisés.

Cette dynamique de modernisation s'inscrit dans une vision orientée :

- Résilience opérationnelle,
- Cybersécurité,
- Interconnexion des systèmes,
- Gouvernance des données,
- Conformité réglementaire,
- Haute disponibilité des infrastructures IT,
- Optimisation des performances technologiques globales.

Équipe IT collaborative
et transverse



Gouvernance et Segmentation
des Réseaux IT/OT

Infrastructure IT Haute
Résilience



Gestion des Comptes
et Droits d'Accès

Architecture de Calcul
et Stockage Virtualisée



Protection des Systèmes à
Plusieurs Niveaux de Sécurité

Solution ERP interconnectée
multi-entités



Traitement et stockage
de données massives

Connectivité bout-en-bout
des sites du Groupe



Des investissements à la hauteur de nos ambitions

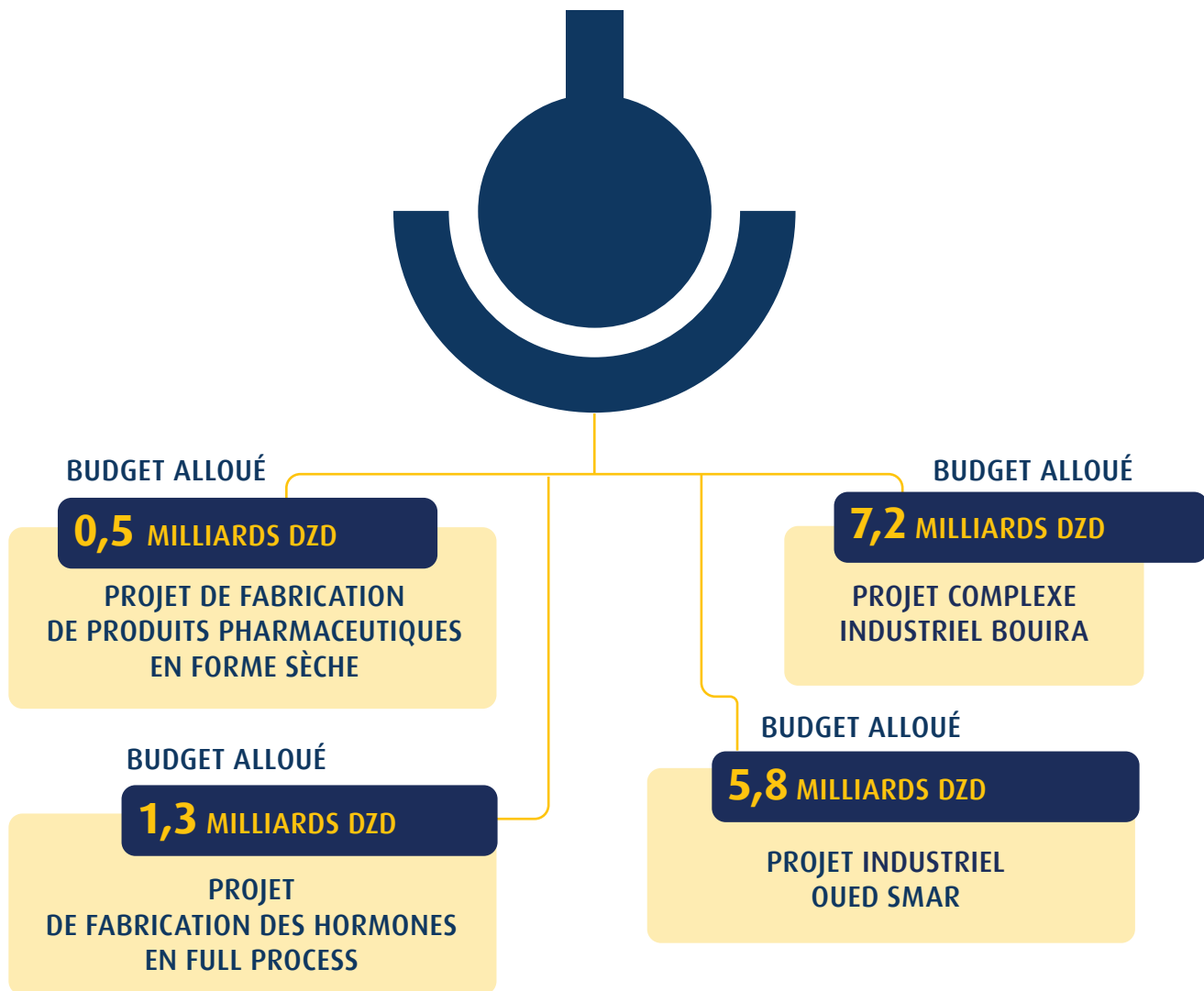

D'AUTRES PROJETS ONT ÉTÉ LIVRÉS



SITE DE PRODUCTION DE STICK PACK ET UNITÉ DE FABRICATION ONCOLOGIE



SITE DE PRODUCTION DES BANDELETTES GLYCÉMIQUES



NOUVEAU LABORATOIRE DE RECHERCHE ET DE DÉVELOPPEMENT



SITE DE FABRICATION DE PRODUITS RADIOPHARMACEUTIQUES (CYCLOTRON)

Comptes consolidés du Groupe au 31.12.2025

Examinés et arrêtés par le Conseil d'Administration en date du 13 Mai 2026

RAPPORT FINANCIER 2025

*Incluant le rapport financier consolidé & individuel et
le rapport des commissaires aux comptes*

Chiffres clés 2025

Chiffre d'affaires
84,2 Milliards DZD

Excédent Brut
d'Exploitation
13,0 Milliards DZD

Résultat
opérationnel
11,4 Milliards DZD

Résultat net
de la période
9,5 Milliards DZD

Bénéfice net par
action, part Groupe
369 DZD

I Chiffre d'affaires et Résultat opérationnel

L'exercice 2025 voit le chiffre d'affaires atteindre 84,2 milliards de dinars contre 85,5 en 2024 soit une baisse de 1,5 %. Cette dernière a été engendrée essentiellement par une baisse de l'activité de distribution et de répartition.

Cette baisse d'activité a entraîné celle de la valeur ajoutée qui passe de 18,98 à 18,19 milliards de dinars, soit une baisse de 4%.

L'Excédent Brut d'Exploitation quant à lui atteint les 13,0 milliards de dinars contre 14,3 en 2024, soit une baisse de 9 %.

Le résultat opérationnel progresse légèrement, passant de 11 398 millions de dinars en 2024 à 11 407 millions de dinars en 2025, sous l'effet combiné d'une gestion rigoureuse des coûts, d'une maîtrise continue des charges opérationnelles et d'une optimisation des leviers d'efficacité opérationnelle.

I Résultat net de la période

Le résultat net consolidé s'est établi à 9 469 millions de dinars en 2025, contre 9 599 millions de dinars en 2024, enregistrant une légère baisse de 1 %. Cette tendance reflète principalement l'impact du recul de certaines activités de distribution, partiellement compensé par la bonne performance des activités de production et la maîtrise des charges opérationnelles. Le bénéfice net par action, part du Groupe, ressort ainsi à 369 DZD au titre de l'exercice 2025.

I Situation bilancielle

A l'actif, les investissements de l'exercice 2025 représentent 3,22 milliards de dinars. Ces investissements, dont une partie a déjà été réceptionnée et mise en exploitation, traduisent la volonté du Groupe de renforcer ses capacités industrielles et de soutenir durablement sa trajectoire de croissance à moyen et long terme à travers le développement de ses activités de production.

Le compte de stock augmente de 285 millions de dinars représentant 104 jours de chiffre d'affaires.

Le compte client diminue de 867 millions de dinars pour atteindre 26 253 millions de dinars à décembre 2025 et correspondant à 112 jours de chiffre d'affaires.

Le compte fournisseur passe de (20 281) millions de dinars à (17 667) millions de dinars correspondant à 76 jours de chiffre d'affaires.

RAPPORT FINANCIER

Comptes consolidés du Groupe au 31.12.2025

Examinés et arrêtés par le Conseil d'Administration en date du 14 Mai 2025

- 01** ETATS FINANCIERS CONSOLIDÉS EXERCICE 2025
- 02** MÉTHODE ET PÉRIMÈTRE DE CONSOLIDATION
- 03** NOTES ANNEXES AUX ÉTATS FINANCIERS CONSOLIDÉS

COMPTES CONSOLIDÉS AU 31 DÉCEMBRE 2025

Comptes de résultat consolidés de la période

Compte de résultat consolidé					
(en millions de DZD)	Note	31/12/2025	31/12/2024	Var.	%
Ventes et produits annexes	17	84 197	85 457	(1 260)	-1,5%
Variation stocks produits finis et en cours		(578)	236	(814)	-345%
Production de l'exercice		83 619	85 693	(2 074)	-2%
Achats consommés		(62 585)	(64 080)	1 494	-2%
Services extérieurs et autres consommations	18	(2 844)	(2 635)	(209)	8%
Consommation de l'exercice		(65 429)	(66 714)	1 285	-2%
Valeur ajoutée		18 190	18 979	(788)	-4%
Charges de personnel	19	(4 925)	(4 477)	(448)	10%
Impôts, taxes et versements assimilés	20	(265)	(244)	(21)	9%
Excédent brut d'exploitation		13 000	14 257	(1 257)	-9%
Autres produits opérationnels		245	119	126	106%
Autres charges opérationnelles	21	(415)	(347)	(69)	20%
Dotations aux amortissements, provisions et pertes de valeurs	22	(6 362)	(6 192)	(171)	3%
Reprise sur pertes de valeur et provisions		4 939	3 560	1 379	39%
Résultat opérationnel		11 407	11 398	8	0%
Produits financiers		1 126	679	448	66%
Charges financières		(888)	(376)	(512)	136%
Résultat financier	23	238	303	(64)	-21%
Résultat ordinaire avant impôt		11 645	11 701	(56)	0%
Impôts exigibles sur résultats ordinaires	24	(2 165)	(2 035)	(130)	6%
Impôts différés (Variations) sur résultats ordinaires		(10)	(67)	56	-84%
Résultat net des activités ordinaires		9 469	9 599	(130)	-1%
Résultat extraordinaire		-	-	-	n/a
Résultat net de l'exercice		9 469	9 599	(130)	-1%
Dont Part du Groupe		9 413	9 529	-	-

COMPTES CONSOLIDÉS

AU 31 DÉCEMBRE 2025

Bilan de la période - Actifs

Actif Consolidé						
(en millions de DZD)		Note	31/12/2025	31/12/2024	Var.	%
Actifs non courants						
Ecart d'acquisition - goodwill positif ou négatif	1		683	683	-	0%
Immobilisations incorporelles	2.1		193	210	(17)	-8%
Immobilisations corporelles	2.2			-		
Terrains			2 018	2 018	-	0%
Bâtiments			2 354	675	1 679	249%
Autres immobilisations corporelles			5 775	5 157	618	12%
Immobilisations en concession			-	-	-	n/a
Immobilisations encours	3		14 806	15 104	(298)	-2%
Immobilisations financières	4			-		
Titres mis en équivalence			-	-	-	n/a
Autres participations et créances rattachées			178	105	73	69%
Autres titres immobilisés			15 843	2 000	13 843	692%
Prêts et autres actifs financiers non courants			422	5 438	(5 016)	-92%
Impôts différés actif	5		570	534	36	7%
Total actifs non courants			42 842	31 924	10 917	34%
Actifs courants						
Stocks et encours	6		24 286	24 001	285	1%
Créances et emplois assimilés				-		
Clients	7		26 253	27 120	(867)	-3%
Autres débiteurs	8		5 439	5 095	345	7%
Impôts et assimilés			2 536	2 410	126	5%
Autres créances et emplois assimilés			-	-	-	n/a
Disponibilités et assimilés				-		
Placements et autres actifs financiers courants	9		2 000	2 000	-	0%
Trésorerie	10		4 569	4 303	266	6%
Total actifs courants			65 083	64 928	155	0%
Total actifs			107 924	96 852	11 072	11%

COMPTES CONSOLIDÉS AU 31 DÉCEMBRE 2025

Bilan de la période - Passifs

Passif Consolidé					
(en millions de DZD)	Note	31/12/2025	31/12/2024	Var.	%
Capitaux propres					
Capital émis		5 104	5 104	-	0%
Capital non appelé		-	-	-	n/a
Primes et réserves - Réserves consolidés (1)		19 757	16 784	2 974	18%
Ecart de réévaluation		-	-	-	n/a
Ecart d'équivalence (1)		-	-	-	n/a
Résultat net - Résultat net du groupe (1)		9 469	9 599	(130)	-1%
Autres capitaux propres - Report à nouveau		30 456	27 925	2 530	9%
			-		
Part de la société consolidante (1)		64 222	58 904	5 318	9%
Part des minoritaires (1)		565	509	56	11%
Total Capitaux propres		64 787	59 413	5 374	9%
Passifs non courants					
Emprunts et dettes financières	11	6 206	5 213	993	19%
Impôts (différés et provisionnés)	12	584	538	46	9%
Autres dettes non courantes		-	-	-	n/a
Provisions et produits constatés d'avance	13	-	-	-	n/a
Total passifs non courants		6 790	5 751	1 039	18%
Passifs courants					
Fournisseurs et comptes rattachés	14	17 667	20 281	(2 614)	-13%
Impôts		1 919	1 747	172	10%
Autres dettes	15	5 466	4 100	1 366	33%
Trésorerie passif	16	11 296	5 560	5 735	103%
Total passifs courants		36 348	31 688	4 659	15%
Total passifs et capitaux propres		107 924	96 852	11 072	11%

COMPTES CONSOLIDÉS

AU 31 DÉCEMBRE 2025

Tableaux des flux de trésorerie consolidés

Tableaux des flux de trésorerie consolidés		
(en millions de DZD)	31/12/2025	31/12/2024
Flux de trésorerie provenant des activités opérationnelles	9 723	11 760
Résultat net de l'exercice	9 469	9 599
Dotations aux amortissements	1 311	1 252
Dotations aux provisions et pertes de valeurs	113	1 379
Variation impôts différés	10	67
Plus ou Moins value de cession	(2)	(51)
	-	-
Marge brute d'autofinancement	10 901	12 246
	-	-
Variation du Besoin en Fonds de Roulement	(1 178)	(487)
- Variation de l'actif courant	3 408	(7 082)
- Variation du passif courant	(4 587)	6 595
	-	-
Flux de trésorerie provenant des opérations d'investissement	(12 135)	(3 653)
	-	-
Décassements sur acquisition d'immobilisations	(3 224)	(2 606)
Encaissements sur cessions d'immobilisations	8	51
Variation des Titres de participation	(73)	(100)
Incidence des variations de périmètre	-	(1)
Créances rattachées à des participations	-	-
Variation des placements (DAT)	(8 847)	(996)
	-	-
Flux de trésorerie provenant des opérations de financement	(3 057)	(7 324)
	-	-
Emprunts	2 098	35
Remboursement Emprunts	(1 213)	(2 640)
Compte courant d'associés	14	-
Augmentation de capital	(0)	-
Variation prêts et autres actifs financiers non courants	19	23
Dividendes payés	(4 084)	(4 594)
	-	-
Variation de trésorerie	(5 470)	782
Trésorerie d'ouverture	743	(39)
Trésorerie de clôture	(4 727)	743
Variation de trésorerie	(5 470)	782

COMPTES CONSOLIDÉS

AU 31 DÉCEMBRE 2025

Tableau de variation des capitaux propres consolidés

Tableau de variation des capitaux propres consolidé

(en millions de DZD)	31/12/2024	Distribution de dividendes	Résultat de la période	Variation du périmètre de consolidation	31/12/2025
Capitaux propres					
Capital émis	5 104	-	-	-	5 104
Réserves & reports à nouveau	44 709	5 504	-	-	50 213
Résultat net du Groupe	9 599	(9 599)	9 469	-	9 469
Part de la société consolidante (1)	58 904	(4 095)	9 413	0	64 222
Part des minoritaires (1)	509	-	57	(0)	565
Total Capitaux propres	59 413	(4 095)	9 469	-	64 787

Méthode et périmètre de consolidation

Déclaration de conformité : Les comptes du Groupe BIOPHARM sont consolidés au 31 Décembre 2025 conformément aux dispositions de la loi n° 07-11 portant Système Comptable et Financier « SCF » et les textes subséquents pris pour son application, dont l'arrêté du Ministre des Finances du 26 juillet 2008 fixant les règles d'évaluation et de comptabilisation, le contenu et la présentation des états financiers ainsi que la nomenclature et les règles de fonctionnement des comptes. Ils sont présentés comparativement avec les états arrêtés au 31 décembre 2024.

Les principales méthodes comptables appliquées lors de la préparation des états financiers consolidés sont exposées ci-après. Sauf indication contraire, ces méthodes ont été appliquées de façon permanente aux exercices présentés et d'une manière uniforme par les entités du Groupe.

Base d'établissements

Les présents états financiers ont été préparés selon la méthode du coût historique sauf en ce qui concerne la réévaluation de certains actifs corporels amortissables et non amortissables acquis ou créés avant 2007. Les principes généraux suivant s'applique aussi :

- Image fidèle ;
- Continuité d'exploitation ;
- Méthode de la comptabilité d'engagement ;
- Permanence de présentation ;
- Importance relative.

Méthode de consolidation

La société mère détient le contrôle exclusif de toutes ses filiales. Par conséquent, les états financiers sont consolidés selon la méthode de l'intégration globale, conformément aux dispositions de l'arrêté susmentionné. La clôture des comptes de toutes les entités incluses dans le périmètre de consolidation s'effectue le 31 Décembre.

Les transactions significatives, soldes, produits et charges intra-groupe ont été entièrement éliminés lors de la consolidation. Les intérêts minoritaires dans l'actif net ainsi que dans le résultat des filiales consolidées sont présentés séparément des capitaux propres et du résultat du groupe.

Périmètre et critère de consolidation

Au 31 Décembre 2025, le périmètre de consolidation du Groupe BIOPHARM inclut les sociétés contrôlées par Biopharm SPA. L'année 2025 n'a connu aucun changement dans le périmètre de consolidation du groupe BOPHARM.

Les sociétés consolidées détiennent des participations dans la société CIPLA Algérie SPA pour 0,1% et dans BIOPHARM INVESTEMENT à hauteur de 30%.

La société BIOPHARM INVESTEMENT n'a pas encore débuté ses activités depuis sa création et sa prise en compte dans le périmètre de consolidation, par la méthode de la mise en équivalence, n'aura aucun impact significatif sur l'image économique du groupe.

Périmètre de consolidation du Groupe BIOPHARM

Entité	Société consolidante	
	% de contrôle	Méthode de consolidation
BIOPHARM Distribution SPA	98,60%	Intégration Globale
BIOPURE SPA	99,92%	Intégration Globale
BIOPHARM Logistic SPA	99,84%	Intégration Globale
HHI SPA	97,67%	Intégration Globale
PROFAM SPA	99,81%	Intégration Globale
IMPISA SPA	90,06%	Intégration Globale
BIORMONE SPA	90,02%	Intégration Globale

A noter qu'au 31 Décembre 2025, les filiales possèdent des actions de leurs sociétés sœurs. Aucune participation réciproque n'existe entre les filiales.

Note 1 – Ecart d’acquisition - goodwill

Le goodwill inclut, à décembre 2025, les écarts d’acquisition sur IMPSA et, BIORMONE

Au 31 Décembre 2025, le test de dépréciation effectué par unité génératrice de trésorerie pour les filiales IMPSA et BIORMONE sur 5 ans n’a pas révélé de dépréciations à constater.

(En millions de DZD)	31/12/2025	31/12/2024	Var.	%
Goodwill IMPSA	445	445	-	0%
Goodwill BIORMONE	238	238	-	0%
Goodwill INTERWAVE	-	-	-	n/a
Total Goodwill	683	683	-	0%

Note 2 – Immobilisations corporelles et incorporelles

Les immobilisations sont enregistrées à leur coût d’acquisition, constitué notamment du prix d’achat, des frais accessoires et de tous les autres coûts engagés et directement attribuables.

- Frais développement immobilisable	05 ans
- Logiciels	05 à 10 ans
- Licences	05 ans
- Agencements	05 à 10 ans
- Constructions	20 ans
- Installations techniques et matériel industriel	05 à 10 ans
- Autres immobilisations	03 à 10 ans

Après comptabilisation initiale, les immobilisations sont évaluées à leur coût diminué du cumul des amortissements et des pertes éventuelles de valeur. Les immobilisations sont amorties selon le mode linéaire sur la durée d’utilité attendue du bien pour l’entreprise. Les durées d’amortissement retenues sont présentées à droite .

2.1- Immobilisations incorporelles

Les immobilisations incorporelles comportent principalement des frais de développement immobilisés, les logiciels informatiques ainsi que des licences de fabrication et de commercialisation de produits pharmaceutiques. Ces immobilisations ont connu une hausse de 4% liée à l'acquisition de logiciels informatiques s'inscrivant dans une démarche de modernisation et digitalisation des processus.

(En millions de DZD)	31/12/2025	31/12/2024	Var.	%
Frais de développement immobilisés	149	149	-	0%
Software	235	185	50	27%
Licences et dossiers de médicaments	378	397	(18)	-5%
Fond de commerce	13	13	-	0%
Total immobilisations incorporelles	775	744	31	4%
<i>Amortissements</i>	<i>(582)</i>	<i>(534)</i>	<i>(48)</i>	<i>9%</i>
Immobilisations incorporelles nettes	193	210	(17)	-8%

2.2 - Immobilisations corporelles

Les immobilisations corporelles en brut sont passées à 19,9 milliards à Décembre 2025, soit un investissement de 3,6 milliards et des cessions pour 39 millions. Les acquisitions concernant principalement la mise en service du site logistique de Bouire pour 2,4 MDZD. Les autres acquisitions sur Biopharm SPA s'inscrivent dans l'objectif de renouveler les équipements existants et augmenter les capacités de production de l'unité afin de répondre à la croissance sur cette activité. Les investissements sur l'activité logistique ont inclus principalement des acquisitions de moyens de transport, de mobilier de bureaux et de travaux d'agencements sur les bâtiments.

(en millions de DZD)	Acquisition	Cessions	Total
Immobilisations corporelles 2024			16 383
IMPSA	-	-	-
Activité production	3 005	39	2 966
<i>Biopharm SPA</i>	2 905	39	2 865
<i>Profam</i>	100	-	100
<i>Biormone</i>	0,61	-	1
Activité logistique	555	39	516
Autres			-
Immobilisations corporelles 2025	3 561	78	19 866
<i>Amort</i>			<i>(9 759)</i>
Immobilisations corporelles nettes 2024			10 107

Note 3 – Immobilisations en cours

Les immobilisations en cours comportent les immobilisations non encore achevées à la fin de l'exercice, les acquisitions d'immobilisations importées en cours d'expédition et dont le transfert de propriété a été effectué, ainsi que les avances et acomptes versées par les sociétés à des tiers en vue de l'acquisition d'une immobilisation. Ces immobilisations sont activées lorsqu'elles sont prêtes à être mises en service. Aucun amortissement n'est pratiqué sur les immobilisations en cours.

Les immobilisations en cours ont été marquées en 2025 par la mise en service du site logistique de Bouira ainsi que l'investissement dans de nouvelles lignes de production notamment au niveau de PROFAM. Le groupe maintient également une croissance significative dans le développement de nouveaux produits.

(En millions de DZD)	31/12/2025	31/12/2024	Var.	%
Biopharm SPA	4 292	6 502	(2 210)	-34%
<i>Projet Medea</i>	-	-	-	n/a
<i>Projet bouira</i>	3 438	5 852	(2 413)	-41%
<i>Projet constantine</i>	-	-	-	n/a
<i>Projet ROSCH</i>	-	-	-	n/a
<i>Projet LD Reghaia</i>	-	-	-	n/a
<i>Autres projets</i>	-	-	-	n/a
<i>Achat équipements</i>	66	20	46	231%
<i>Achat dossiers pharmaceutiques</i>	781	625	156	25%
<i>Avances</i>	7	5	2	37%
Profam	9 262	7 595	1 667	22%
Biopharm logistique	61	14	46	325%
BIORMONE	1 191	993	198	20%
Total immobilisations encours	14 806	15 104	(298)	-2%

Note 4 – Immobilisations financières

Les immobilisations financières comprennent principalement les bons de trésor, Elles incluent aussi les dépôts et cautionnements versés et autres titres de participation détenus par Biopure.

(En millions de DZD)	31/12/2025	31/12/2024	Var.	%
Dépôts à terme	-	-	-	n/a
Bon de trésor	15 843	6 996	8 847	126%
Titre de participation	178	105	73	69%
Dépôts et cautionnements	422	442	(19)	-4%
Total immobilisations financières	16 443	7 543	8 900	118%

Note 5 – Impôts différés actifs

Sont enregistrées à l'actif les impositions différées résultant du décalage temporaire entre la constatation comptable d'une charge et sa prise en compte dans le résultat fiscal d'un exercice ultérieur dans un avenir prévisible. Le taux d'imposition utilisé est celui applicable dans l'exercice suivant.

Note 6 – Stock et encours

Les stocks sont composés de stocks de marchandises, matières premières, autres approvisionnements, de produits finis et des stocks divers. Le coût des stocks comprend tous les coûts encourus pour amener les stocks à l'endroit et dans l'état où ils se trouvent. Le coût moyen pondéré (CUMP) est la méthode utilisée pour valoriser les stocks. Une perte de valeur sur stocks est comptabilisée en charge dans le compte de résultat lorsque le coût de stock est supérieur à sa valeur nette de réalisation. Les stocks ont augmenté de 285 millions pour atteindre 24.28 milliards à Décembre 2025.

Les stocks en jours de chiffre d'affaires passent à 104 jours en décembre 2025 contre 101 jours en décembre 2024.

(En millions de DZD)	31/12/2025	31/12/2024	Var.	%
Produits finit & marchandise	17 990	16 413	1 576	10%
Matières premières	5 531	6 736	(1 205)	-18%
Autre stocks	765	852	(86)	-10%
Total stocks	24 286	24 001	285	1%
En nombre de jours de CA	104	101		

Note 7 – Clients

Les créances sont valorisées à leur valeur nominale diminuée, le cas échéant, d'une provision pour dépréciation, pour les ramener à leur valeur nette de réalisation estimée. Les provisions pour dépréciation des créances clients sont déterminées en fonction de leur antériorité et des risques de non recouvrement identifiés.

Les créances clients ont baissé de 867 milliards et représentent 112 jours de chiffre d'affaires à décembre 2025 contre 114 jours l'exercice précédent reflétant une amélioration dans le processus de recouvrement.

(En millions de DZD)	31/12/2025	31/12/2024	Var.	%
Production	380	235	145	62%
Distribution	12 851	13 358	(506)	-4%
Répartition	12 930	13 434	(504)	-4%
Autres	91	92	(1)	-1%
Total clients	26 253	27 120	(867)	-3%
En nombre de jours de CA	112	114		

Note 8 – Autres créances

Les autres créances englobent les remises, rabais et ristournes obtenus des fournisseurs ainsi que les avances versées à ces derniers. Les avances sont principalement composées d'avances versées à certains fournisseurs locaux pour la distribution de produits.

(En millions de DZD)	31/12/2025	31/12/2024	Var.	%
Remises, rabais et ristournes obtenues	4 635	4 565	70	2%
Avances et acomptes	708	404	304	75%
Charges constatées d'avance	76	93	(17)	-18%
Autres	20	34	(13)	-40%
Total autres créances	5 439	5 095	345	7%

Note 9 – Placements et autres actifs financiers courants

(En millions de DZD)	31/12/2025	31/12/2024	Var.	%
Dépôts à terme	2 000	2 000	-	0%
Actions propres	-	-	-	n/a
Total placements et autres actifs	2 000	2 000	-	0%

Note 10 – Trésorerie

Sont comptabilisés comme trésorerie actif et équivalents les espèces ou valeurs assimilables en banque et en caisse ainsi que les bons qui sont, dès leur souscription, remboursables à tout moment. Les disponibilités sont évaluées à leur valeur nominale.

La trésorerie active et les équivalents de trésorerie se composent des fonds de caisse, des soldes bancaires débiteurs ainsi que des accreditifs. Les accreditifs incluent les montants provisionnés en banque dans le cadre des opérations d'importations.

Note 11 – Emprunts et dettes financières

Les emprunts et dettes financières sont enregistrés pour leur valeur nominale de remboursement.

Elles ne font pas l'objet d'actualisation.

Les emprunts et dettes financières comportent la partie débloquée du principal des emprunts obtenus et dont la date d'échéance dépasse une année à la date de clôture.

La partie à échoir dans un délai inférieur à une année est reclassée parmi les passifs courants.

L'augmentation de 19% est principalement expliquée par un nouvel emprunt contracté auprès de BNP Paribas dans le cadre de la réalisation du plan d'investissement du groupe.

(en millions de DZD)	31/12/2025	31/12/2024	Var.	%
BIORMONE	808	761	48	6%
Biopharm SPA	5 289	4 453	837	19%
BNP 6000MDA	-	110	(110)	-100%
BNP 947MDA	178	414	(237)	-57%
BNP 5000MDA	3 214	3 929	(714)	-18%
BNP 2000MDA	1 897	-	1 897	n/a
Autres Emprunts et dettes financières	108	-	108	n/a
Total emprunts	6 206	5 213	993	19%

Note 12 – Impôts (différés et provisionnés)

Sont enregistrées au passif les impositions différées résultant du décalage temporaire entre la constatation comptable d'un produit et sa prise en compte dans le résultat fiscal d'un exercice ultérieur dans un avenir prévisible. Le taux d'imposition utilisé est celui applicable dans l'exercice suivant.

Note 13 – Provision et produits constatés d'avance (différés et provisionnés)

Une provision pour passif (provisions pour restructuration, pour litiges, pour amendes, pénalités et risques fiscaux...) est constituée lorsqu'il est probable qu'une sortie de ressources représentative d'avantages économiques sera nécessaire pour éteindre une obligation née d'un événement passé et lorsque le montant de l'obligation peut être estimé de manière fiable. Le montant de cette obligation est actualisé pour déterminer le montant de la provision, dès lors que cette actualisation présente un caractère significatif.

(En millions de DZD)	31/12/2025	31/12/2024	Var.	%
Subventions reçues	-	-	-	n/a
Provision pour risque de retour	-	-	-	n/a
Provision pour litige	-	-	(1)	-100%
Total provisions	-	-	(1)	-100%

Note 14 – Fournisseurs et comptes rattachés

Les dettes fournisseurs comprennent les dettes des fournisseurs de biens, de services et d'immobilisations.

Les dettes fournisseurs à fin 2025, sont en baisse de 2,6 milliards, correspondant à 76 jours de chiffre d'affaires contre 85 jours à fin décembre 2024.

(En millions de DZD)	31/12/2025	31/12/2024	Var.	%
Production	2 565	2 067	498	24%
Distribution	4 858	6 389	(1 531)	-24%
Répartition	8 802	10 634	(1 832)	-17%
Autres	1 442	1 190	251	21%
Total dettes fournisseurs	17 667	20 281	(2 614)	-13%
En nombre de jours de CA	76	85		

Note 15 – Autres dettes

Les autres dettes incluent principalement les remises, rabais et ristournes à accorder aux clients, les dettes envers les associés, les dettes de bonus et de congés payés, les dettes d'œuvres sociales ainsi que les avances et acomptes reçus.

(En millions de DZD)	31/12/2025	31/12/2024	Var.	%
Compte courant d'associés	329	312	17	5%
Remises rabais ristournes à accorder	2 814	1 592	1 222	77%
Bonus et congés payés	1 262	1 207	54	4%
Œuvres sociales	739	659	80	12%
Avances et acomptes	-	-	-	n/a
Organismes sociaux	92	90	2	2%
Salaires	44	59	(16)	-26%
Autres	187	181	6	3%
Total autres dettes	5 466	4 100	1 365	33%

Note 16 – Trésorerie passif

La trésorerie passif inclut les concours bancaires courant (Escompte d'effets, découvert bancaire et financement de LC) ainsi que la partie des emprunts à long terme à échoir avant 31 Décembre 2026.

(En millions de DZD)	31/12/2025	31/12/2024	Var.	%
Concours bancaires courant	9 986	5 430	4 556	84%
Découvert bancaire	1 310	130	1 180	907%
Total trésorerie passif	11 296	5 560	5 735	103%

Note 17 – Chiffre d'affaires

Le chiffre d'affaires est composé de la valeur hors taxes des ventes de marchandises et de prestations de services après remises et ristournes. Le chiffre d'affaires est comptabilisé à la date où la majorité des risques et avantages inhérents à la propriété sont transférés ou que le service a été rendu, ou en fonction du pourcentage d'avancement du service rendu. Le chiffre d'affaires du groupe Biopharm est en baisse de 1,5% sur 2025 par rapport à 2024, suite à la baisse des activités de distribution et de répartition.

Les ventes inter-filiales baissent de 1,26 milliards entre 2024 et 2025.

(En millions de DZD)	31/12/2025	31/12/2024	Var.	%
Biopharm SPA	15 300	14 824	476	3%
Biopharm distribution	48 588	50 316	(1 728)	-3%
Biopure	37 373	39 489	(2 116)	-5%
HHI	1 116	1 271	(154)	-12%
Biopharm Logistics	2 818	2 695	123	5%
PROFAM	1 414	2 292	(878)	-38%
IMPSA	4 053	4 515	(462)	-10%
BIORMONE	1 039	962	77	8%
INTERWAVE	-	-	-	n/a
I/C trans	(27 504)	(30 907)	3 402	-11%
Total chiffre d'affaires	84 197	85 457	(1 260)	-1%

Note 18 – Services extérieurs et autres consommations

Les services extérieurs incluent principalement les frais de déplacements et de réception, les frais de promotion et de marketing, les locations et les frais bancaires.

Les services extérieurs et autres consommations ont augmentés de 8% entre 2024 et 2025. Ils représentent 3,38% du chiffre d'affaires en 2025.

La hausse des services extérieurs de 209 millions est due essentiellement la hausse des frais d'assurances relatifs à la contractualisation d'une assurance mutuelle pour le personnel ainsi que d'une assurance CAGEX pour la répartition permettant de sécuriser davantage les créances du groupe, ainsi que des frais de transport.

(En millions de DZD)	31/12/2025	31/12/2024	Var.	%
Déplacements, missions et réceptions	979	1 001	(22)	-2%
Promotions et marketing	382	359	23	6%
Locations	151	131	21	16%
Transport	359	279	79	28%
Entretiens et réparations	311	329	(18)	-6%
Frais bancaires	116	103	13	0
Assurance	224	117	108	92%
Honoraires	95	65	30	46%
Frais de télécommunication	68	63	5	8%
Assistance technique	2	12	(10)	-80%
Autres	157	177	(20)	-11%
Total Services extérieurs et autres	2 844	2 635	209	8%
En % du CA	3,4%	3,1%		

Note 19 – Charges de personnel

Les frais de personnels englobent l'ensemble des éléments de paie ainsi que les charges sociales y afférant exclusion faite pour les indemnités de déplacement qui sont comptabilisées en services extérieurs.

La masse salariale du groupe a augmenté de 10%. Cette dernière est liée au renforcement des effectifs dans le cadre des projets d'investissement réalisés.

de personnel	31/12/2025	31/12/2024	Var.	%
Masse salariale	4 925	4 477	448	10%
Effectif	2 836	2 836	-	0%
En % du CA	5,8%	5,2%		
Masse salariale moyenne	1,74	1,58		

Note 20 – Impôts, taxes et versements assimilés

Les impôts et taxes comportent principalement la taxe sur les médicaments importés, la taxe de domiciliation ainsi que la taxe de formation et apprentissage. En 2025 le pourcentage de ces frais par rapport au chiffre d'affaires est de 0,32%.

(En millions de DZD)	31/12/2025	31/12/2024	Var	%
Taxe sur l'activité professionnelle	-	-	-	n/a
Taxe sur les médicaments importés	102	90	11	12%
Taxe de domiciliation	101	106	(5)	-5%
Taxe de formation et d'apprentissage	22	20	1	7%
Autres impôts et taxes	41	27	14	52%
Total impôts et taxes	265	244	21	9%
En % du CA	0,32%	0,29%		

Note 21 – Autres charges opérationnelles

Les autres charges opérationnelles englobent principalement, les destructions de stocks ainsi que d'autres charges diverses.

(En millions de DZD)	31/12/2025	31/12/2024	Var.	%
Pertes sur créances irrécouvrables	-	-	-	n/a
Destructions de stocks	-	-	-	n/a
Autres charges divers	169	84	85	102%
Surestaries	45	54	(9)	-17%
Droits d'enregistrement	175	187	(12)	-6%
Redevances	-	-	-	n/a
Amendes et pénalités	21	15	6	38%
Jetons de présence	6	7	(1)	-21%
Plus value de cessions	-	-	-	n/a
Total autres charges	415	347	69	20%

Note 22 – Dotations et reprises sur amortissements et provisions

Les dotations et reprises sur amortissement et provisions incluent les dotations aux amortissements des immobilisations ainsi que les variations sur les dépréciations des stocks et des créances. La baisse des provisions dénote d'une amélioration de la politique de recouvrement et gestion des stocks.

(En millions de DZD)	31/12/2025	31/12/2024	Var	%
Dotations aux amortissements	1 311	1 252	58	5%
Variations des dépréciations sur stocks et créances	113	1 379	(1 267)	-92%
Total dotations et reprises	1 423	2 631	(1 208)	-46%

Note 23 – Résultat financier

Le résultat financier du groupe est en baisse de 64 millions entre 2024 et 2025 ou il atteint 238 millions, expliqué essentiellement par la perte de change enregistrée, ainsi que l'augmentation des charges d'intérêts bancaires au niveau de BDIS et BIOPURE

	31/12/2025	31/12/2024	Var.	%
Différences de change	(180)	56	(236)	-424%
Intérêts	(517)	(213)	(304)	142%
Remises financières	303	54	249	460%
Produit des placements	623	406	216	53%
Autres	9	0	9	N.A
Total résultat financier	238	303	(64)	-21%

Note 24 – Impôts exigibles sur résultats ordinaires

Le taux d'impôt comptable est resté stable entre 2024 et 2025 et s'élève à 19% sur les deux périodes.

RAPPORT FINANCIER

Comptes individuels au 31.12.2025

Examinés et arrêtés par le Conseil d'Administration en date du 13 Mai 2026

- 01** ETATS FINANCIERS INDIVIDUELS EXERCICE 31 DÉCEMBRE 2025
- 02** NOTES ANNEXES AUX ÉTATS FINANCIERS INDIVIDUELS

COMPTES INDIVIDUELS AU 31 DÉCEMBRE 2025

Comptes de résultats individuels de la période

Compte de résultat - Biopharm SPA					
(en millions de DZD)	Note	31/12/2025	31/12/2024	Var	%
Ventes et produits annexes	15	15 300	14 824	476	3%
Variation stocks produits finis et en cours		(149)	(196)	47	-24%
Production immobilisée		-	-	-	n/a
Subventions d'exploitation		-	-	-	n/a
Production de l'exercice		15 151	14 628	523	4%
Achats consommés	16	(6 368)	(6 451)	83	-1%
Services extérieurs et autres consommations	17	(1 252)	(970)	(283)	29%
Consommation de l'exercice		(7 620)	(7 421)	(200)	3%
Valeur ajoutée		7 531	7 207	323	4%
Charges de personnel	18	(2 229)	(2 009)	(220)	11%
Impôts, taxes et versements assimilés		(34)	(22)	(12)	52%
Excédent brut d'exploitation		5 268	5 176	92	2%
Autres produits opérationnels	19	681	559	122	22%
Autres charges opérationnelles	20	(225)	(298)	74	-25%
Dotations aux amortissements, provisions et pertes de valeurs	21	(1 548)	(1 277)	(271)	21%
Reprise sur pertes de valeur et provisions		726	456	270	59%
Résultat opérationnel		4 902	4 615	287	6%
Produits financiers	22	251	327	(76)	-23%
Charges financières		(78)	(92)	14	-16%
Résultat financier		173	235	(62)	-26%
Résultat ordinaire avant impôt		5 075	4 850	225	5%
Impôts exigibles sur résultats ordinaires	23	(581)	(656)	75	-11%
Impôts différés (Variations) sur résultats ordinaires		16	(91)	106	-117%
Résultat net des activités ordinaires		4 510	4 103	407	10%
Éléments extraordinaires (produits)		-	-	-	n/a
Éléments extraordinaires (charges)		-	-	-	n/a
Résultat extraordinaire		-	-	-	n/a
Résultat net de l'exercice		4 510	4 103	407	10%

COMPTES INDIVIDUELS

AU 31 DÉCEMBRE 2025

Bilan de la période - Actifs

Bilan Biopharm SPA - Actif					
(en millions de DZD)	Note	31/12/2025	31/12/2024	Var.	%
Actifs non courants					
Ecart d'acquisition - goodwill positif ou négatif					
Immobilisations incorporelles	1	116	105	11	10%
Immobilisations corporelles					
Terrains		714	714	-	0%
Bâtiments		2 063	326	1 737	533%
Autres immobilisations corporelles		2 892	2 307	586	25%
Immobilisations en concession		-	-	-	n/a
Immobilisations encours	2	4 292	6 502	(2 210)	-34%
Immobilisations financières	3	-	-	-	n/a
Titres mis en équivalence		-	-	-	n/a
Autres participations et créances rattachées		2 367	2 367	-	0%
Autres titres immobilisés		-	2 000	(2 000)	-100%
Prêts et autres actifs financiers non courants		408	409	(1)	0%
Impôts différés actif	4	124	115	9	8%
Total actifs non courants		12 975	14 843	(1 868)	-13%
Actifs courants					
Stocks et encours	5	4 943	6 077	(1 134)	-19%
Créances et emplois assimilés	6	-	-	-	n/a
Clients		788	1 343	(555)	-41%
Autres débiteurs		3 079	215	2 864	1335%
Impôts et assimilés		1 237	1 331	(94)	-7%
Autres créances et emplois assimilés		-	-	-	n/a
Disponibilités et assimilés	7	-	-	-	n/a
Placements et autres actifs financiers courants		-	-	-	n/a
Trésorerie		674	553	121	22%
Total actifs courants		10 721	9 520	1 202	13%
Total actifs		23 696	24 363	(667)	-3%

COMPTES INDIVIDUELS AU 31 DÉCEMBRE 2025

Bilan de la période - Passifs

Bilan Biopharm SPA - Passif						
(en millions de DZD)		Note	31/12/2025	31/12/2024	Var.	%
Capitaux propres		8				
Capital émis			5 104	5 104	-	0%
Capital non appelé			-	-	-	n/a
Primes et réserves - Réserves consolidés (1)			2 847	2 827	20	1%
Ecart de réévaluation			-	-	-	n/a
Ecart d'équivalence (1)			-	-	-	n/a
Résultat net - Résultat net du groupe (1)			4 510	4 103	407	10%
Autres capitaux propres - Report à nouveau			-	-	-	n/a
	Part de la société consolidante (1)		-	-	-	n/a
	Part des minoritaires (1)		-	-	-	n/a
Total Capitaux propres			12 461	12 035	426	4%
Passifs non courants						
Emprunts et dettes financières	9		5 289	4 453	837	19%
Impôts (différés et provisionnés)	10		1	8	(7)	-89%
Autres dettes non courantes			-	-	-	n/a
Provisions et produits constatés d'avance	11		-	-	-	n/a
Total passifs non courants			5 290	4 460	830	19%
Passifs courants						
Fournisseurs et comptes rattachés	12		2 291	1 844	447	24%
Impôts			617	708	(91)	-13%
Autres dettes	13		1 587	1 595	(8)	-1%
Trésorerie passive	14		1 450	3 720	(2 270)	-61%
Total passifs courants			5 945	7 868	(1 923)	-24%
					-	
Total passifs et capitaux propres			23 696	24 363	(667)	-3%

COMPTES INDIVIDUELS

AU 31 DÉCEMBRE 2025

Tableau des flux de trésorerie individuelle

Tableaux des flux de trésorerie - Biopharm SPA		
(en millions de DZD)	31/12/2025	31/12/2024
Flux de trésorerie provenant des activités opérationnelles	7 287	3 648
Résultat net de l'exercice	4 510	4 103
Dotations aux amortissements	613	551
Dotations aux provisions et pertes de valeurs	209	270
Variation impôts différés	(16)	91
Plus ou Moins value de cession	-	-
Marge brute d'autofinancement	5 316	5 015
Variation du Besoin en Fonds de Roulement	1 970	(1 366)
- Variation de l'actif courant	1 581	232
- Variation du passif courant	390	(1 599)
	-	-
Flux de trésorerie provenant des opérations d'investissement	1 225	-3 410
Décassements sur acquisition d'immobilisations	(779)	(1 419)
Encaissements sur cessions d'immobilisations	5	-
Variation des Titres de participation	-	9
Incidence des variations de périmètre	-	-
Créances rattachées à des participations	-	-
Variation des placements (DAT)	2 000	(2 000)
* Souscription placements	-	-
* Remboursement placements (partie à court terme)	-	-
* Différence de cours sur DAT	2 000	(2 000)
* Bons de Trésor	-	-
	-	-
Flux de trésorerie provenant des opérations de financement	(6 121)	-1 720
Variation des dettes à long terme	-	-
Variation des dettes à court terme	-	-
Variation Intérêts courus non échus (compte 518)	-	-
Emprunts	2 000	5 479
Remboursement Emprunts	(1 163)	(2 625)
Subvention reçue	-	-
Opérations groupe	(2 875)	-
Compte courant d'associés	-	-
Augmentation de capital	-	-
Variation prêts et autres actifs financiers non courants	1	20
Dividendes payés	(4 084)	(4 594)
Variation de trésorerie	2 391	(1 481)
	-	-
Trésorerie d'ouverture	(3 167)	(1 687)
Trésorerie de clôture	(776)	(3 167)
Variation de trésorerie	2 391	(1 481)

COMPTES INDIVIDUELS AU 31 DÉCEMBRE 2025

Tableau de variation des capitaux propres individuels

Tableau de variation des capitaux propres - Biopharm SPA

(en millions de DZD)

	31/12/2024	Affectation du résultat	Résultat de la période	Distribution de dividendes	31/12/2025
Capitaux propres					
Capital émis	5 104	-	-	-	5 104
Capital non appelé	-	-	-	-	-
Primes et réserves - Réserves consolidés (1)	2 827	4 103	-	(4 084)	2 847
Ecart de réévaluation	-	-	-	-	-
Ecart d'équivalence (1)	-	-	-	-	-
Résultat net - Résultat net du groupe (1)	4 103	(4 103)	4 510	-	4 510
	-	-	-	-	-
Autres capitaux propres - Report à nouveau					
Part de la société consolidante (1)	-	0	0	0	-
Part des minoritaires (1)	-	0	0	0	0
Total Capitaux propres	12 035	0	4 510	- 4 084	12 461

Note 1 – Immobilisations corporelles et incorporelles

Les immobilisations sont enregistrées à leur coût d'acquisition, constitué notamment du prix d'achat, des frais accessoires et de tous les autres coûts engagés et directement attribuables.

Après comptabilisation initiale, les immobilisations sont évaluées à leur coût diminué du cumul des amortissements et des pertes éventuelles de valeur. Les immobilisations sont amorties selon le mode linéaire sur la durée d'utilité attendue du bien. Les durées d'amortissement retenues sont les suivantes :

- Frais développement immobilisable	05 ans
- Logiciels	05 à 10 ans
- Licences	05 ans
- Agencements	10 ans
- Constructions	20 ans
- Installations techniques et matériel industriel	10 ans
- Autres immobilisations	05 à 10 ans

Les immobilisations en brut ont connu une hausse de 8 339 millions en 2025, constituée par les acquisitions de la période. Le tableau ci-dessous présente les variations par type :

(en millions de DZD)	31/12/2025	31/12/2024	Var.	%
Logiciels informatiques & assimilés	210	168	42	25%
Licences	429	429	-	0%
Total	639	597	42	7%

Les immobilisations incorporelles incluent principalement :

Les logiciels et licences informatiques constitués principalement de l'ERP Sage et d'autres logiciels.

Licences de fabrication de produits pharmaceutiques, des dossiers pharmaceutiques et procédés de production.

(en millions de DZD)	31/12/2025	31/12/2024	Var.	%
Immobilisations incorporelles	639	597	42	7%
Immobilisations corporelles	10 647	7 742	2 905	38%
Total	11 286	8 339	2 947	35%

Les variations d'immobilisation corporelles en 2025 sont présentées par poste dans le tableau ci-après :

Les principales acquisitions d'immobilisations corporelles concernent des équipements de production et cela dans l'objectif de renouveler les équipements existants et augmenter les capacités de production.

(en millions de DZD)	31/12/2025	31/12/2024	Var.	%
Terrains	714	714	-	0%
Bâtiment industriel	2 751	970	1 781	184%
Bâtiment administratif	59	59	-	0%
Villa et appartements	36	36	-	0%
Matériel et équipement industriel	5 789	5 102	687	13%
Diverses installations	-	321	(321)	-100%
Rayonnages	144	120	24	20%
Mobilier de bureau et Matériel informatique	168	151	18	12%
Matériel de Manutention	152	117	35	30%
Mobilier de laboratoire	-	152	(152)	-100%
Total	9 813	7 742	2 071	27%

Note 2 – Immobilisations en cours

Les immobilisations en cours comportent les immobilisations non encore achevées à la fin de l'exercice, (principalement du projets Bouira), Les acquisitions d'immobilisations importées en cours d'expédition et dont le transfert de propriété a été effectué, ainsi que les avances et acomptes versés par la société à des tiers en vue de l'acquisition d'une immobilisation. Ces immobilisations en cours sont activées lorsqu'elles sont prêtes à être mises en service.

Aucun amortissement n'est pratiqué sur les immobilisations en cours.

(en millions de DZD)	31/12/2025	31/12/2024	Var.	%
Projet Médéa	-	-	-	n/a
Projet bouira	3 438	5 852	(2 413)	-41%
Projet constantine	-	-	-	n/a
Projet ROSCH	-	-	-	n/a
Projet LD Reghaia	-	-	-	n/a
Autres projets	-	-	-	n/a
Achat équipements	66	20	46	231%
Achat dossiers pharmaceutiques	781	625	156	25%
Avances	7	5	2	37%
Total	4 292	6 502	(2 210)	-34%

Note 3 – Immobilisations financières

Les immobilisations financières comprennent les participations, les créances rattachées à des participations, les dépôts à terme, les prêts non courants, et les créances assimilables à des prêts (notamment les dépôts et cautionnements versés). La baisse des immobilisations financières est expliquée, principalement par la cession avant échéance des bons de trésors à hauteur de 2 milliards DZD.

Les participations sont comptabilisées à leur coût d'acquisition. Les frais d'acquisition, tels que les commissions d'intermédiaires, les honoraires, les droits et les frais de banque sont exclus.

Les titres détenus par Biopharm SPA sont détaillés comme suit :

(en milliers de DZD)	Dont Capital	Dont Capital	Actions Biopharm	Valeur des titres
HHI	33 600	33 600	32 736	5 071
BIOPURE	1 800 000	1 800 000	1 498 620	231 950
BDIS	3 500 000	3 500 000	344 820	4 530
BIOLOG	777 600	777 600	155 228	537 820
PROFAM	302 400	302 400	4 273	301 710
BIOPHARM INVESTMENT	16 000	16 000	4 796	4 796
IMPISA	350 000	350 000	700 000	315 000
BIORMONE	782 357	782 357	212 948	965 628
Total	7 561 957			2 366 505

(en millions de DZD)	31/12/2025	31/12/2024	Var.	%
Créances rattachées à des participations	-	-	-	n/a
Titres de participation	2 367	2 367	-	0%
Bon de trésor	-	2 000	(2 000)	-100%
Cautions	408	409	(1)	0%
Total	2 774	4 776	(2 001)	-42%

Note 4 – Impôts différés actifs

Sont enregistrées à l'actif les impositions différées résultant du décalage temporaire entre la constatation comptable d'une charge et sa prise en compte dans le résultat fiscal d'un exercice ultérieur dans un avenir prévisible. Le taux d'imposition utilisé est celui applicable dans l'exercice suivant.

Note 5 – Stocks et encours

Les stocks sont composés de stocks de matières premières, autres approvisionnements, de produits finis et des stocks divers. Le coût des stocks comprend tous les coûts encourus pour amener les stocks à l'endroit et dans l'état où ils se trouvent :

- Coûts d'acquisition (achats, matières consommables, frais liés aux achats...);
- Coûts de transformation (autres que les frais administratifs);
- Les frais généraux, frais financiers et frais administratifs directement imputables aux stocks;
- Les frais généraux fixes de production sont analysés afin de n'affecter au coût de production que les charges fixes correspondant à un niveau normal d'activité.

Le coût moyen pondéré (CUMP) est la méthode utilisée pour valoriser les stocks.

Une perte de valeur sur stocks est comptabilisée en charge dans le compte de résultat lorsque le cout de stock est supérieur à sa valeur nette de réalisation.

(en millions de DZD)	31/12/2025	31/12/2024	Var.	%
Matières et fournitures	4 107	4 728	(621)	-13%
Autres approvisionnements	929	1 087	(158)	-15%
Encours de production	119	109	10	9%
Produits finis	310	468	(159)	-34%
Stock à l'extérieur	376	373	3	1%
Total	5 840	6 765	(925)	-14%

Le stock à l'extérieur englobe des achats importés en cours d'expédition en fin d'exercice et pour lesquels le transfert de propriété s'est effectué avant ladite date et cela sur la base des incoterms utilisés.

La baisse du niveau des stocks en 2025 par rapport à 2024 est liée principalement à la baisse du stock des matières et fournitures.

Note 6 – Créances et emplois assimilés

Les créances sont valorisées à leur valeur nominale diminuée, le cas échéant, d'une provision pour dépréciation, pour les ramener à leur valeur nette de réalisation estimée. Les provisions pour dépréciation des créances clients sont déterminées en fonction de leur antériorité et des risques de non recouvrement identifiés.

(en millions de DZD)	31/12/2025	31/12/2024	Var.	%
Clients intra groupe	408	275	133	48%
Clients export	-	-	-	n/a
Clients façonnage	379	1 067	(688)	-64%
Clients chèque impayés	1	1	-	0%
Clients en contentieux	38	38	-	0%
Total	827	1 381	(555)	-40%

Les créances clients sont en baisse de 555 millions liée principalement à la baisse des créances des clients façonnage.

Les autres débiteurs sont composés essentiellement des fournisseurs débiteurs et des opérations intragroupes.

Les impôts et assimilés englobent la TVA déductible à déclarer sur le mois de l'année suivante, ainsi que le précompte de TVA et les demandes de remboursement de TVA en instance.

Note 7 – Disponibilités et assimilés

Sont comptabilisés comme disponibilités et assimilés les espèces ou valeurs assimilables en banque et en caisse ainsi que les bons qui sont, dès leur souscription, remboursables à tout moment. Les disponibilités sont évaluées à leur valeur nominale. La trésorerie actif et les équivalents de trésorerie se composent des fonds de caisse, des soldes bancaires débiteurs, des accréditifs ainsi que des actions propres détenues dans le cadre du contrat de liquidité. Les accréditifs incluent les montants provisionnés en banque dans le cadre des opérations d'importations.

(en millions de DZD)	31/12/2025	31/12/2024	Var.	%
Actions propres	-	-	-	n/a
Banques	673	515	158	31%
Intérêts courus non échus	-	37	(37)	-100%
Caisse	1	1	0	9%
Accréditifs	-	-	-	n/a
Total	674	553	121	22%

Note 8 – Capitaux propres

Le capital social de Biopharm SPA de 5 104 375 000 DA est composé de 25 521 875 actions d'une valeur nominale de 200 DA l'action.

Les capitaux propres de Biopharm SPA ont atteint 12 460 949 572 DZD en 2025 et se détaillent comme suit :

(en millions de DZD)	31/12/2025	31/12/2024	Var.	%
Capital émis	5 104	5 104	-	0%
Primes et réserves	2 847	2 827	20	1%
Résultat net	4 510	4 103	407	10%
Total	12 461	12 035	426	4%

La variation des capitaux propres en 2025 correspond au résultat de l'exercice 2025 ainsi qu'à la distribution de dividende effectuée au titre du résultat 2024 pour 4,08 milliards de dinars

Note 9 – Emprunts et dettes financières

Les emprunts et dettes financières comportent la partie débloquée du principal des emprunts obtenus et dont la date d'échéance dépasse une année à la date de clôture.

La partie à échoir dans un délai inférieur à une année est reclassée parmi les passifs courants.

(en millions de DZD)	31/12/2025	31/12/2024	Var.	%
BNP 6000MDA	-	110	(110)	-100%
BNP 947MDA	178	414	(237)	-57%
BNP 5000MDA	3 214	3 929	(714)	-18%
BNP 2000MDA	1 897	-	1 897	n/a
Total	5 289	4 453	837	19%

La variation de 837 millions dinars est expliquée par le reclassement, en trésorerie, de la partie à échoir en 2026 des CMT, Ainsi que par le nouveau crédit 2 milliard contracté en 2025 auprès de BNP.

Note 10 – Impôts (différés et provisionnés)

Sont enregistrées au passif les impositions différées résultant du décalage temporaire entre la constatation comptable d'un produit et sa prise en compte dans le résultat fiscal d'un exercice ultérieur dans un avenir prévisible. Le taux d'imposition utilisé est celui applicable dans l'exercice suivant.

Note 11 – Provision et produits constatés d'avance (différés et provisionnés)

Une provision pour passif (provisions pour restructuration, pour litiges, pour amendes, pénalités et risques fiscaux...) est constituée lorsqu'il est probable qu'une sortie de ressources représentative d'avantages économiques sera nécessaire pour éteindre une obligation née d'un événement passé et lorsque le montant de l'obligation peut être estimé de manière fiable. Le montant de cette obligation est actualisé pour déterminer le montant de la provision, dès lors que cette actualisation présente un caractère significatif.

Note 12 – Fournisseurs et comptes rattachés

Les dettes fournisseurs incluent principalement les fournisseurs de matières étrangères et les fournisseurs de services qui sont essentiellement des filiales du groupe.

Les dettes fournisseurs ont enregistré une hausse de 24% par rapport à Décembre 2024, principalement liée à la catégorie fournisseurs étrangers de stocks

(en millions de DZD)	31/12/2025	31/12/2024	Var.	%
Fournisseurs étrangers de stocks	940	310	630	203%
Fournisseurs locaux de stocks	241	196	45	23%
Fournisseurs de services	375	514	(139)	-27%
Fournisseurs retenue de garantie	71	64	7	11%
Fournisseurs d'immobilisations	305	347	(42)	-12%
Fournisseurs factures non parvenues	359	413	(54)	-13%
Total	2 291	1 844	447	24%

Note 13 – Autres dettes

Les autres dettes comportent principalement les dettes envers les associés, les provisions pour gratification et congés payés, les œuvres sociales ainsi que les dettes relatives à la paie de décembre (salaires, cotisations sociales et IRG).

Note 14- Trésorerie passive

La trésorerie passive est composée principalement de la partie des emprunts dont les dates d'échéances sont inférieures à une année et des concours bancaires courants.

(en millions de DZD)	31/12/2025	31/12/2024	Var.	%
Banques	278	0	278	n/a
Emprunts - part à court terme	1 172	3 720	(2 548)	-68%
Total	1 450	3 720	(2 270)	-61%

Note 15 – Ventes et produits annexes

Le chiffre d'affaires est composé de la valeur hors taxes des ventes de marchandises et de prestations de services après remises et ristournes. Le chiffre d'affaires est comptabilisé à la date où la majorité des risques et avantages inhérents à la propriété sont transférés ou que le service a été rendu, ou en fonction du pourcentage d'avancement du service rendu.

Le chiffre d'affaires de Biopharm SPA est constitué de :

- La vente de produits pharmaceutiques et parapharmaceutiques fabriqués par Biopharm SPA et dont le client unique est Biopharm Distribution.
- Le façonnage de produits pharmaceutiques pour le compte d'autres laboratoires. Ce chiffre d'affaires comprend la prestation facturée par unité produite suivant les tarifs contractuels.

(en millions de DZD)	31/12/2025	31/12/2024	Var.	%
Ventes produits pharmaceutiques	13 532	13 619	(87)	-1%
Prestations de façonnage	1 762	1 199	563	47%
Autres	6	6	-	0%
Total	15 300	14 824	476	3%

Le chiffre d'affaires a connu une hausse de 3% par rapport à 2024 soit 476 millions dinars en valeur grasse à la hausse de l'activité de façonnage impacté par le changement de protocole de la gamme AstraZenca.

Note 16 – Achats consommés

Les charges enregistrées dans la rubrique achats consommés sont détaillées dans le tableau ci-après :
La baisse de 1% des achats consommés est principalement liée à la baisse de la consommation des pièces de rechange, qui avait connu une hausse exceptionnelle en 2024, liée à une opération de maintenance préventive réalisée.

(en millions de DZD)	31/12/2025	31/12/2024	Var.	%
Matières premières	5 617	5 457	160	3%
Pièces de rechange consommées	172	418	(247)	-59%
Autres consommables	580	576	3	1%
Total achats consommés	6 368	6 451	(83)	-1%

Note 17 – Services extérieurs et autres consommations

Les services extérieurs et autres consommations incluent principalement les frais de promotions, les honoraires et les locations.

Les services extérieurs ont connu une hausse de 29 % en 2025 principalement issue de la hausse des frais de promotion.

Note 18 – Charges de personnel

Les charges enregistrées dans la rubrique charges de personnel représentent le montant global de la masse salariale de l'entité, elles sont détaillées dans le tableau ci-après :

Les charges du personnel enregistrent une hausse de 11% principalement expliquée par les recrutements et les augmentations de la période.

(en millions de DZD)	31/12/2025	31/12/2024	Var.	%
Traitements et salaires	1 766	1 588	178	11%
Charges sociales	439	400	39	10%
Autres charges de personnel	24	22	2	11%
Total charges de personnel	2 229	2 009	220	11%

Note 19 – Autres produits opérationnels

Les autres produits opérationnels incluent principalement les plus-values de cessions ainsi que les frais de siège. Les frais de siège comportent les refacturations aux filiales des salaires des cadres des filiales du Groupe.

(en millions de DZD)	31/12/2025	31/12/2024	Var.	%
Plus-values sur sorties d'actifs	-	-	-	n/a
Autres produits exceptionnels	63	12	52	445%
Autres produits de gestion	618	547	71	13%
Total autres produits opérationnels	681	559	122	22%

Note 20 – Autres charges opérationnelles

Les autres charges incluent principalement les surestaries, les droits d'enregistrement, les redevances de licences et les pénalités et amendes.

Note 21 – Dotations aux amortissements, provisions et pertes de valeurs

Ce poste comporte les dotations aux amortissements des immobilisations, les variations de provision pour dépréciation des créances et des stocks ainsi que les provisions pour litiges.

Une baisse de 60 millions est enregistrée sur la perte de valeur sur stock, alors que les amortissements augmentent de 11%.

(en millions de DZD)	31/12/2025	31/12/2024	Var.	%
Dotation aux amortissements	613	551	62	11%
Pertes de valeur sur stocks	209	270	(60)	-22%
Pertes de valeur sur créances	-	-	-	n/a
Provision pour litige	-	-	-	n/a
Total amortissements et provisions	822	821	1	0%

Note 22 – Résultat financier

Le résultat financier inclut principalement les dividendes reçus des filiales, les différences de change ainsi que les intérêts sur les emprunts à long terme.

Le résultat financier a enregistré une baisse de 62 Millions en 2025, liée principalement à la baisse des intérêts de placement suite au remboursement anticipé des bons de trésor.

(en millions de DZD)	31/12/2025	31/12/2024	Var.	%
Produits des participations	218	218	-	0%
Intérêts des placements	24	84	(61)	-72%
Gains de change	17	18	(1)	-4%
Produits de cession d'actifs financiers	-	-	-	n/a
Pertes de change	(41)	(26)	(15)	59%
Intérêts et agios bancaires	(26)	(73)	47	-65%
Autres	(19)	13	(32)	-244%
Résultat financier	173	235	(62)	-26%

Note 23 – Impôts exigibles sur résultats ordinaires

La charge d'impôt sur le résultat ordinaire représente DZD 581 millions en 2025 contre DZD 656 millions 2024. La variation du taux effectif d'imposition est principalement liée à la comptabilisation, au niveau de la maison mère des impacts de la consolidation fiscale.

ÉVÈNEMENTS POSTÉRIEURS À LA CLÔTURE

Il n'existe pas d'événement notable, postérieur à la clôture, pouvant avoir une influence significative sur l'activité.

RAPPORT DES COMMISSAIRES AUX COMPTES 2025

*Incluant le rapport financier consolidé & individuel et
le rapport des commissaires aux comptes*

1- COMPTES INDIVIDUELS EXERCICE 2025

Mesdames, Messieurs les Actionnaires de la SPA BIOPHARM

Conformément à la mission que vous nous avez confiée, nous vous présentons nos rapports relatifs à l'exercice clos le 31 décembre 2025, qui se composent :

- du rapport d'opinion sur la certification des comptes,
- des rapports spéciaux prévus par la Loi
- d'une annexe portant commentaire sur les principaux postes des états Financiers dressés par votre société,

Sur convocation de la direction de la société, nous avons assisté à la réunion du conseil d'administration ayant pour ordre du jour l'arrêt des comptes de Biopharm SPA clos le 31 Décembre 2025.

Nous avons effectué l'examen des états financiers arrêtés au 31 Décembre 2025 ci-joints de la SPA BIOPHARM comprenant le bilan, le compte de résultat, le tableau de flux de trésorerie, le tableau de variation des capitaux propres et l'annexe contenant un résumé des principales méthodes comptables et d'autres notes explicatives.

Responsabilité de la Direction pour les états financiers

La Direction est responsable de l'établissement et de la présentation sincère de ces états financiers conformément au système comptable ainsi que du contrôle interne qu'elle estime nécessaire à l'établissement d'états financiers ne comportant pas d'anomalies significatives ; que celles-ci proviennent de fraudes ou résultent d'erreurs.

Responsabilité du commissaire aux comptes

Il nous appartient, sur la base de notre audit, d'exprimer une opinion sur ces états financiers.

Nous avons effectué notre audit selon les normes de la profession ; ces normes requièrent de notre part de se conformer aux règles d'éthique, de planifier et de réaliser l'audit en vue d'obtenir l'assurance raisonnable que les comptes annuels ne comportent pas d'anomalies significatives.

Un audit implique la mise en œuvre de procédures en vue de recueillir des éléments probants concernant les montants et informations fournies dans les états financiers. Le choix des procédures mises en œuvre, y compris l'évaluation des risques que les états financiers comportent des anomalies significatives, que celles-ci proviennent de fraudes ou résultent d'erreurs, relève du jugement de l'auditeur. En procédant à cette évaluation des risques, l'auditeur prend en compte le contrôle interne de l'entité relatif à l'établissement et à la présentation sincère des états financiers afin de définir des procédures d'audit appropriées en la circonstance, et non dans le but d'exprimer une opinion sur l'efficacité du contrôle interne de l'entité.

Un audit consiste également à apprécier le caractère approprié des méthodes comptables retenues, le caractère raisonnable des estimations comptables faites par la direction et la présentation d'ensemble des états financiers.

Les travaux que nous avons menés ont consisté à contrôler les états financiers et les différents éléments et opérations par sondage en effectuant les diligences régissant l'audit légal des comptes des entreprises. La certitude qui correspond à une assurance absolue ne peut en effet être atteinte par un audit en raison de nombreux facteurs, tels que le recours au jugement personnel, l'utilisation des techniques de sondages, les limites inhérentes à tout système comptable et de contrôle interne et le fait qu'un grand nombre des éléments probants à la disposition du commissaire aux comptes conduisent, par nature, davantage à des déductions qu'à des convictions.

A cet égard et au vu de ce que nous avons pu constater lors de nos interventions, nous estimons que les contrôles auxquels nous avons procédé, les éléments probants recueillis sont suffisants et appropriés pour fonder notre opinion.

OPINION SUR LES ETATS FINANCIERS

Nous certifions que les états financiers de la société BIOPHARM arrêtés au 31 Décembre 2025 avec un total Actif/Passif de 23.696.322.896 DA et un résultat net de 4.509.722.107 DA, soumis à votre approbation, sont réguliers, sincères et donnent une image fidèle de la situation financière, du résultat des opérations de l'exercice clos le 31 Décembre 2025 ainsi que sa performance financière et ses flux de trésorerie pour l'exercice clos à cette date, conformément au Système Comptable Financier.

VERIFICATIONS ET INFORMATIONS SPECIFIQUES

Nous avons également procédé, conformément aux normes d'exercice professionnelles applicables en Algérie, aux vérifications spécifiques prévues par la loi.

Nous n'avons pas d'observation à formuler sur la sincérité et la concordance avec les comptes annuels des informations communiquées par le Conseil d'Administration de votre société.

Les états financiers annexés au rapport de gestion (bilan, comptes de résultats, tableau des flux de trésorerie, tableau de variation des capitaux propres et l'annexe) soumis à votre approbation sont en concordance avec les documents comptables examinés.

Ils sont présentés sous la forme prescrite par le Système Comptable Financier dit « SCF ».

Nous n'avons pas eu de limites à notre champ d'audit. Nous avons examiné l'ensemble des documents comptables et avons procédé de façon analytique pour la vérification des comptes.

Nous n'avons relevé aucun événement significatif survenu au cours de l'exercice ayant altéré le résultat ou susceptible de le modifier.

Nous avons vérifié les engagements donnés vis-à-vis des filiales auprès des banques.

Alger, le Dimanche Vingt-quatre Mai 2026

Les Commissaires aux Comptes,



BERARMA Rabah

Expert-comptable Diplômé

Commissaire aux comptes Agréé

Coop. ElManzel N° 7 Khraicia- ALGER

Agrément N° 0140

N° Inscription tableau 0604

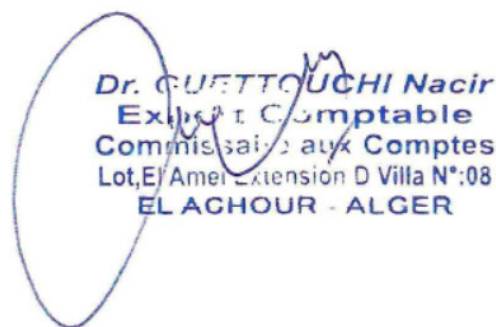

Nacir GUETTOUCHI

Expert-comptable

Commissaire aux comptes Agréé

Lot. El Amel Extension D Villa n°8 El Achour – Alger

Agrément N° 0200

N° Inscription tableau 0139

2- RAPPORT SPECIAL

Mesdames, Messieurs les Actionnaires,

Le Code de Commerce et les textes de lois propres aux sociétés commerciales ont prévu l'établissement d'un rapport spécial, par le (ou les) Commissaire(s) aux comptes, relatif :

- à certaines opérations réalisées par la société
- à certains éléments à faire connaître aux actionnaires
- à des missions spécifiques que la Loi a prévues.

Dans le cadre du présent rapport devant être soumis à l'assemblée générale ordinaire pour l'approbation des comptes annuels, le rapport spécial porte sur les points relevant de la compétence d'une telle assemblée, savoir :

- 1.- Les conventions réglementées et autorisées
- 2.- Le rappel des résultats des cinq derniers exercices approuvés
- 3.- Les filiales et participations de la société
- 4.- La certification globale des rémunérations
- 5.- Le contrôle interne

Nous vous prions de trouver ci-après la description de toutes ces dispositions.

1.- CONVENTIONS AUTORISÉES :

Toute convention entre une société et l'un de ses administrateurs, soit directement, soit indirectement, doit à peine de nullité, être soumise à l'autorisation préalable du conseil d'administration après rapport du commissaire aux comptes.

Il en est de même pour les conventions entre une société et une autre entreprise, si l'un des administrateurs de la société est propriétaire associé ou non, gérant, administrateur ou directeur de l'entreprise. L'administrateur, qui se trouve dans l'un des cas ainsi prévus, est tenu d'en faire la déclaration au conseil d'administration.

Les dispositions ci-dessus ne sont pas applicables aux conventions normales portant sur les opérations de la société avec les clients

Aucune convention n'a été portée à notre connaissance au cours de l'exercice 2025.

Cependant, l'examen de la comptabilité a révélé l'existence de relations commerciales avec les sociétés filiales suivantes que votre société contrôle à plus de 90 % :

- la SPA BIOPHARM (Distribution- importation et ventes aux grossistes)
- la SPA BIOPURE (ventes aux officines)
- la SPA HHI (promotion médicale)
- la SPA BIOPHARM Logistic (logistique générale du Groupe)
- la SPA IMPSA (Distribution)
- la SPA BIORMONE (fabrication et importation)

Des conventions existent entre ces filiales et la société mère.

2.- RAPPEL DES RÉSULTATS DÉJÀ APPROUVÉS :

En outre, conformément à l'article « 678 » du Code de Commerce, nous vous présentons dans le tableau ci-dessous l'évolution des résultats nets des cinq (5) derniers exercices figurant aux bilans déjà approuvés.

Nous vous rappelons que le capital actuel de votre société est de 5.104.375.000 DA divisé en 25.521.875 actions de valeur nominale de 200 DA.

	DESIGNATION	Evolution du résultat des cinq derniers exercices				
		2020	2021	2022	2023	2024
1	Résultat avant Impôt	2 138 511 859	3 529 078 823	4 399 827 438	5 333 203 699	4 849 838 440
2	Impôt sur les Bénéfices	582 184 380	428 725 314	539 258 681	634 345 748	746 757 756
3	Résultat Net	1 556 327 479	3 100 353 510	3 860 568 757	4 698 857 951	4 103 080 684
4	Nombre d'Actions	25 521 875	25 521 875	25 521 875	25 521 875	25 521 875
5	Résultat par action	61	121	151	184	161
		DISTRIBUTION DE DIVIDENDES DECIDEE AUX COURS DES ANNEES				
		2021	2022	2023	2024	2025
1	Distribution brute	2 935 015 625	4 466 328 125	3 419 931 250	4 593 937 500	4 083 500 000
2	Nombre d'actions	25 521 875	25 521 875	25 521 875	25 521 875	25 521 875
3	Dividende par action	115	175	134	180	160

3.- FILIALES ET PARTICIPATIONS :

Les éléments comptables des filiales de votre société sont décrits ci-après :

Tableau des participations

FILIALE	CAPITAUX PROPRES	DONT CAPITAL	QUOTE PART DU CAPITAL DETENU (%)	RESULTAT DERNIER EXERCICE	PRETS AVANCES ACCORDES	DIVIDENDES ENCAISSES	VALEUR COMPTABLE TITRES DETENUS	PART DANS ACTIF NET
1. SPA BIOPHARM Distribution	29 814 805 533	3 500 000 000	98.00%	3 586 237 220			4 530 000	29 218 509 422
2. SPA BIOPURE	23 663 533 101	1 800 000 000	99.00%	2 267 537 881			231 950 000	23 426 897 770
3. SPA BIOPHARM Logistic	1 773 333 117	777 600 000	99.00%	70 854 263		218 249 162	537 820 000	1 755 599 786
4. SPA H. H. I.	300 186 899	33 600 000	97.00%	34 405 873			5 070 547	291 181 292
5. SPA PROFAM	369 648 716	302 400 000	98.00%	-264 253 663			301 710 000	362 255 741
6. SPA BIOPHARM Investment	7 893 929	16 000 000	29.98%	-1 858 348			4 796 000	2 366 205
7. SPA IMPSA	987 387 444	349 999 650	90.00%	145 729 584			315 000 000	888 648 700
8. SPA BIORMONE	211 479 317	782 357 400	90.02%	-101 117 357			965 628 000	190 373 681

4.- CERTIFICATION GLOBALE DES REMUNERATIONS

Nous, soussignés, BERARMA Rabah et Nacir GUETTOUCHI, Experts Comptables et Commissaires aux Comptes, certifient en application des prescriptions des articles 651 et 818 de l'Ordonnance 75-75 du 26 Septembre 1975 que le montant global des rémunérations y compris tous les avantages, versées aux dix (10) personnes, les mieux rémunérées de votre société, s'est élevé pour l'exercice 2024 à : **220.085.861 DA**

5.- LE CONTROLE INTERNE

En application de l'article 25 de la loi 10-01 du 29 juin 2010 relative à la profession de commissaire aux comptes, nous vous présentons notre rapport sur le contrôle interne au titre de l'exercice clos le 31 décembre 2025.

Sous la responsabilité du Conseil d'administration, il revient à la Direction de définir et de mettre en œuvre des procédures de contrôle interne adéquates et efficaces. Il appartient au Conseil de rendre compte, dans son rapport, notamment des conditions de préparation et d'organisation des procédures de contrôle interne mises en place au sein de la société.

Conformément aux normes d'exercice professionnel applicables qui requiert la mise en œuvre de diligences destinées à apprécier la sincérité des informations contenues dans le rapport du Conseil concernant les procédures de contrôle interne relatives à l'élaboration et au traitement de l'information comptable et financière. Ces diligences consistent notamment à :

- 1.- Prendre connaissance des procédures de contrôle interne relatives à l'élaboration et au traitement de l'information comptable et financière sous-tendant les informations présentées dans le rapport du Conseil ainsi que de la documentation existante ;
- 2.- Prendre connaissance des travaux ayant permis d'élaborer ces informations et de la documentation existante ;
- 3.- Déterminer si les déficiences majeures du contrôle interne relatif à l'élaboration et au traitement de l'information comptable et financière que nous aurions relevées dans le cadre de notre mission font l'objet d'une information appropriée dans le rapport du Président.

Afin de renforcer et d'améliorer les procédures de contrôle interne, votre société dispose d'une direction d'audit interne appuyée d'un Comité d'Audit mis en place par le conseil d'administration et auquel s'ajoute une mission d'audit contractuelle réalisée par un cabinet international en l'occurrence KPMG. Nous avons examiné les rapports d'activité établis au cours de l'exercice 2025 portant sur les missions exécutées et celles en cours.

Sur la base de nos travaux d'audit, nous n'avons pas d'observations à formuler sur les procédures mises en place dans l'ensemble de la société.

Alger, le Dimanche Vingt-quatre Mai 2026
Les Commissaires aux Comptes,



BERARMA Rabah
Expert-comptable Diplômé
Commissaire aux comptes Agréé
Coop. ElManzel N°7 Khraicia- ALGER
Agrément N° 0140
N° Inscription tableau 0604

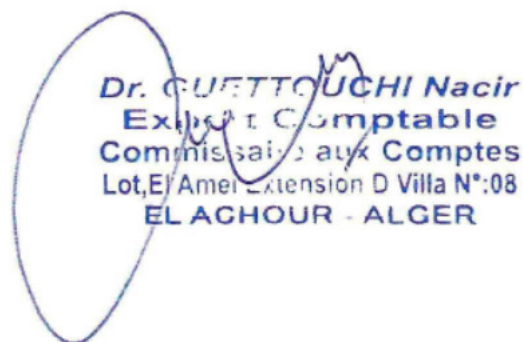

Nacir GUETTOUCHI
Expert-comptable
Commissaire aux comptes Agréé
Lot, El Amel Extension D Villa n°8 El Achour – Alger
Agrément N° 0200
N° Inscription tableau 0139

3- COMPTES CONSOLIDES EXERCICE 2025

Mesdames, Messieurs les Actionnaires

Votre société détenant des participations dans plusieurs entités composant un ensemble et ayant, par ailleurs, opté pour le régime fiscal de Groupe de sociétés, les dispositions réglementaires contenues dans le référentiel comptable applicable en Algérie notamment l'article 31 de la loi 07-11 du 25 novembre 2007, d'une part et les dispositions fiscales, d'autre part, font obligation à votre société d'établir et de publier des états financiers consolidés de l'ensemble constitué par ces entités.

A cet effet, et en application de l'article 25 de la loi 10-01 du 29 juin 2010, la certification des comptes consolidés rentre dans le cadre des missions du commissaire aux comptes.

En exécution de la mission que vous nous avez confiée, nous vous présentons notre rapport relatif à l'exercice clos le 31 décembre 2025 sur :

- le contrôle des comptes consolidés de la société SPA Biopharm, tels qu'ils sont joints au présent rapport ;
- la justification de nos appréciations ;
- les vérifications spécifiques prévues par la loi.

Nous avons effectué l'examen des états financiers consolidés ci-joints de la SPA BIOPHARM comprenant le bilan au 31 Décembre 2025, le compte de résultat ainsi que les flux de trésorerie pour la période close à cette date et des notes contenant un résumé des principales méthodes comptables et d'autres notes explicatives.

RESPONSABILITÉ DE LA DIRECTION POUR LES ÉTATS FINANCIERS

La Direction est responsable de l'établissement et de la présentation sincère de ces états financiers consolidés conformément au système comptable ainsi que du contrôle interne qu'elle estime nécessaire à l'établissement d'états financiers consolidés ne comportant pas d'anomalies significatives ; que celles-ci proviennent de fraudes ou résultent d'erreurs.

RESPONSABILITÉ DU COMMISSAIRE AUX COMPTES

Il nous appartient, sur la base de notre audit, d'exprimer une opinion sur ces états financiers.

Nous avons effectué notre audit selon les normes de la profession ; ces normes requièrent de notre part de se conformer aux règles d'éthique, de planifier et de réaliser l'audit en vue d'obtenir l'assurance raisonnable que les comptes annuels consolidés ne comportent pas d'anomalies significatives.

Un audit implique la mise en œuvre de procédures en vue de recueillir des éléments probants concernant les montants et informations fournies dans les états financiers consolidés. Le choix des procédures mises en œuvre, y compris l'évaluation des risques que les états financiers consolidés comportent des anomalies significatives, que celles-ci proviennent de fraudes ou résultent d'erreurs, relève du jugement de l'auditeur. En procédant à cette évaluation des risques, l'auditeur prend en compte le contrôle interne de l'entité relatif à l'établissement et à la présentation sincère des états financiers consolidés afin de définir des procédures d'audit appropriées en la circonstance, et non dans le but d'exprimer une opinion sur l'efficacité du contrôle interne de l'entité.

Un audit consiste également à apprécier le caractère approprié des méthodes comptables retenues, le caractère raisonnable des estimations comptables faites par la direction et la présentation d'ensemble des états financiers consolidés.

Les travaux que nous avons menés ont consisté à contrôler les états financiers et les différents éléments et opérations par sondage en effectuant les diligences régissant l'audit légal des comptes des entreprises. La certitude qui correspond à une assurance absolue ne peut en effet être atteinte par un audit en raison de nombreux facteurs, tels que le recours au jugement personnel, l'utilisation des techniques de sondages, les limites inhérentes à tout système comptable et de contrôle interne et le fait qu'un grand nombre des éléments probants à la disposition du commissaire aux comptes conduisent, par nature, davantage à des déductions qu'à des convictions.

A cet égard et au vu de ce que nous avons pu constater lors de nos interventions, nous estimons que les contrôles auxquels nous avons procédé, les éléments probants recueillis sont suffisants et appropriés pour fonder notre opinion.

1.- OPINION SUR LES COMPTES CONSOLIDÉS

Nous certifions que les états financiers consolidés de la SPA BIOPHARM arrêtés au 31 Décembre 2025 avec un total Actif/Passif de 107.924.376.911 DA et un résultat net 9.469.397.972 DA, soumis à votre approbation, sont réguliers, sincères et donnent une image fidèle de la situation financière, ainsi que du résultat de l'ensemble comprenant les sociétés comprises dans la consolidation de l'exercice clos le 31 Décembre 2025 ainsi que sa performance financière et ses flux de trésorerie pour l'exercice clos à cette date, conformément au Système Comptable Financier.

2.- JUSTIFICATION DES APPRECIATIONS

En application des dispositions des normes d'audit relatives à la justification de nos appréciations, nous portons à votre connaissance les éléments suivants :

Principes comptables

Dans le cadre de notre appréciation des principes comptables suivis par votre société, nous avons examiné la correcte application de ces principes retenus pour la présentation des comptes consolidés.

Périmètre et Méthodes de consolidation

Compte tenu de la nature et du pourcentage de contrôle exercé par votre société sur les entités constituant l'ensemble du Groupe, le périmètre de consolidation du Groupe BIOPHARM est constitué de :

1.- La société Mère : SPA BIOPHARM, société d'un capital de 5.104.375.000 DA détenu par :

- Un Fonds d'investissement international	49%
- Des actions au porteur et des actions en bourse	41%
- Des actions nominatives	10%

2.- Des sociétés filiales : contrôlées par la société Mère détentrice de la quasi-totalité du capital :

- 2.1. SPA BIOPHARM Distribution : spécialisée dans la distribution essentiellement des produits de la société Mère et des produits d'importation
- 2.2. SPA BIOPURE : dont l'activité est la distribution aux officines
- 2.3. SPA BIOLOG : société de logistique pour le compte des sociétés du Groupe
- 2.4. SPA HHI : société dédiée à la promotion des produits du Groupe
- 2.5. SPA PROFAM : spécialisée dans la fabrication des produits d'oncologie
- 2.6. SPA IMPSA : l'activité de cette filiale est la vente aux officines
- 2.7. SPA BIORMONE : Fabrication de produits hormonaux

3.- Sociétés contrôlées conjointement :

- SPA BIOPHARM Investment : Aucune activité

4.- Sociétés apparentées :

- SPA CIPLA El Djazair: Aucune activité

Le détail des participations dans chaque société est donné dans le schéma ci-après (page 6)

A cet effet, la société a procédé à la consolidation des comptes suivant la méthode de l'intégration globale. Nos travaux ont consisté à examiner les modalités mises en œuvre pour l'application de la méthode retenue, à revoir par sondage les calculs effectués par la société et à vérifier que les résultats obtenus donnent une image appropriée.

Nous vous informons que les sociétés par actions BIOPHARM Investment et CIPLA El Djazair n'ont pas été retenues dans la consolidation du fait que ces dernières ont été créées en 2016 et n'ayant enregistré aucune activité depuis.

SCHEMA DU PERIMETRE DE CONSOLIDATION (Détail des participations)

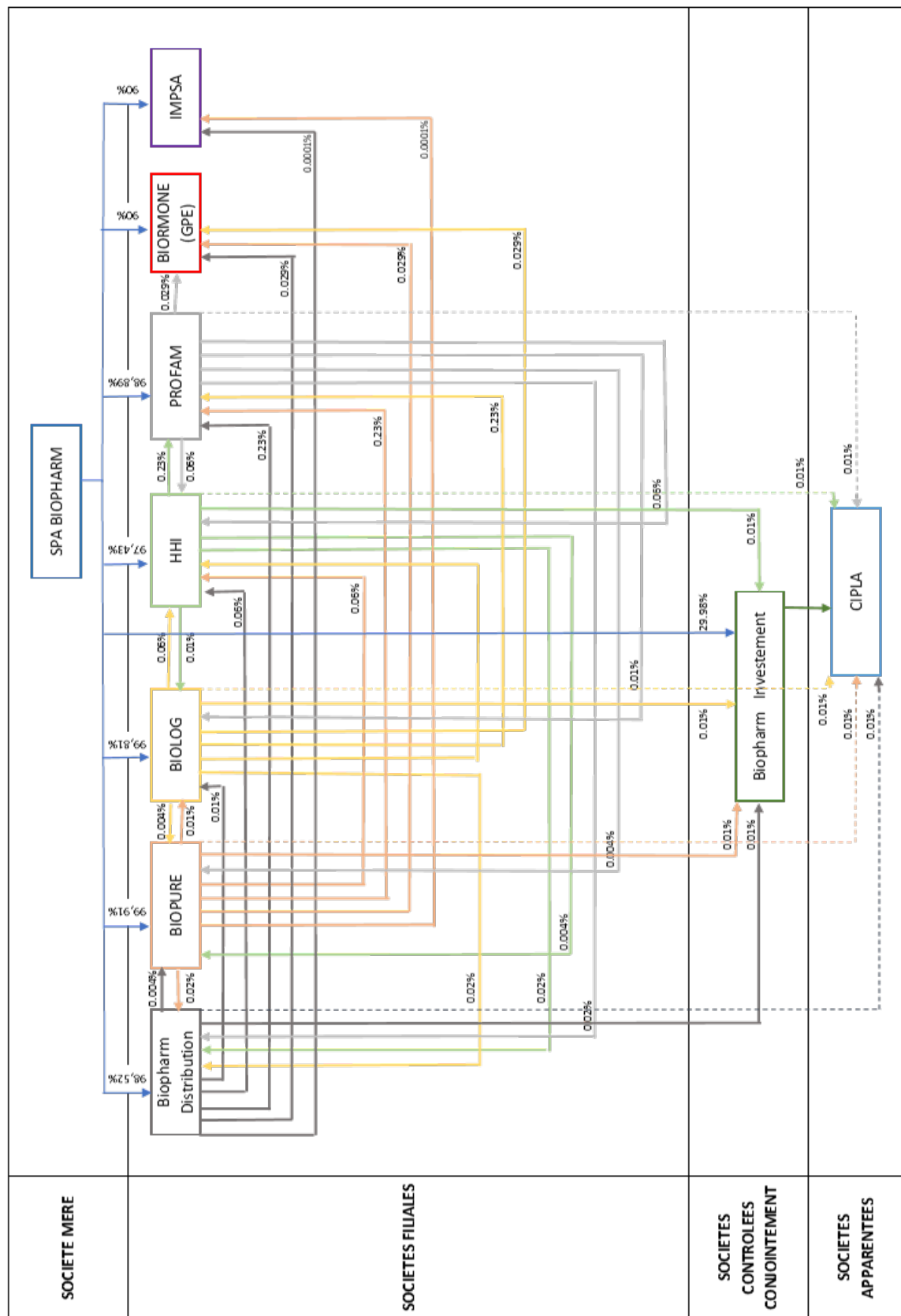

DÉCLARATION FISCALE « GROUPE »

Ayant opté pour le régime fiscal de Groupe, votre société a souscrit une déclaration fiscale «Groupe».

Notre travail a consisté à vérifier la conformité de cette déclaration par rapport aux dispositions fiscales régissant la fiscalité des Groupes de sociétés, sa concordance avec les états financiers et de vérifier les calculs effectués pour la détermination du résultat fiscal imposable du « Groupe » et l'impôt afférent.

Les appréciations ainsi portées s'inscrivent dans le cadre de notre démarche d'audit des comptes consolidés, pris dans leur ensemble, et ont donc contribué à la formation de notre opinion exprimée dans la première partie de ce rapport.

A titre d'information, la déclaration fiscale Groupe ayant servi de base à l'assiette de l'impôt sur les bénéfices (IBS) s'est traduite par un bénéfice global Groupe de 11.682.460.346 DA.

Taxable comme suit :

Libellé	Bénéfice	Abattement de 20% [Entrée en bourse]	Base taxable	IBS
Bénéfice taxé à 19%	4 520 259 168	904 051 834	3 616 207 335	687 079 394
Bénéfice taxé à 26%	7 055 551 726	1 411 110 345	5 644 441 381	1 467 554 759
Bénéfice taxé au taux réduit de 10%	106 649 452		106 649 452	10 664 945
Résultats bénéficiaire d'exonération ANDI MINIMUM D'IMPOSITION			EXONERE	0 10 000
Total	11 682 460 346	2 315 162 179	9 367 298 167	2 165 309 098

3.- ETATS FINANCIERS CONSOLIDES

Les états financiers consolidés (bilan, comptes de résultats, tableau de flux de trésorerie, tableau de variation des capitaux propres et l'annexe) soumis à votre approbation sont en concordance avec les documents comptables examinés.

Ils sont présentés sous la forme prescrite par le Système Comptable Financier dit « SCF ».

4.- VERIFICATIONS SPECIFIQUES

Nous avons également procédé, conformément aux normes d'exercice professionnel applicables en Algérie, à la vérification spécifique prévue des informations données dans le rapport sur la gestion du Groupe.

Nous n'avons pas d'observations à formuler sur leur sincérité et leur concordance avec les comptes consolidés.

Alger, le Dimanche Vingt-quatre Mai 2026

Les Commissaires aux Comptes,



BERARMA Rabah
Expert-comptable Diplômé
Commissaire aux comptes Agréé
Coop. ElManzel N°7 Khraicia- ALGER
Agrément N° 0140
N° Inscription tableau 0604

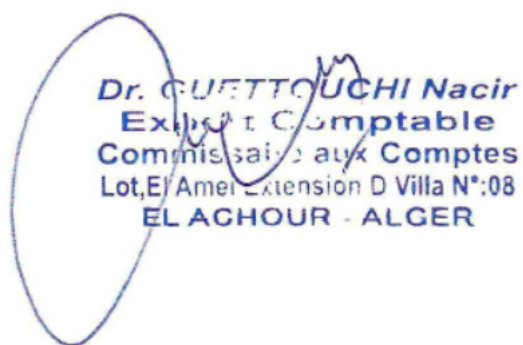

Nacir GUETTOUCHI
Expert-comptable
Commissaire aux comptes Agréé
Lot. El Amel Extension D Villa n°8 El Achour – Alger
Agrément N° 0200
N° Inscription tableau 0139

ANNEXES

ANNEXES

Glossaires	
Termes	Définition
IQVIA	Quintiles and IMS Health, 1 ne
CAGR	Compound annual growth rate (Taux de croissance annuel croisé)
PIB	Produit Intérieur Brut
ONS	Office National des Statistiques
SNAPO	Syndicat National Algérien des Pharmaciens d'Officine
PCH	Pharmacie Centrale des Hôpitaux
UNOP	Union Nationale des Opérateurs de la Pharmacie
BPF	Bonnes Pratiques de Fabrication
CAC	Commissaire aux Comptes
FMC	Formation Médicale Continue
CRM	Customer Relationship Management (gestion de la relation client)
ERP	Enterprise Resource Planning (progiciel de gestion intégré)
HRMS	Human Resource Management System (Système de gestion des ressources humaines)
IDH	Indice de Développement Humain
IQVIA	Important fournisseur mondial d'informations, de solutions technologiques innovantes et de services de recherche sous contrat axés sur l'utilisation des données et de la science. il est formé par la fusion d'IMS Health et de Quintiles.
ISO	International Organization for Standardization(Organisation internationale de normalisation)
Leem	Organisation professionnelle des entreprises du médicament opérant en France.
LIMS	Laboratory Information Management System (système de gestion de l'information du laboratoire)
Mds	Milliards
MENA	Middle East and North Africa (Moyen-Orient et Afrique du Nord)
Mns	Millions
OMS	Organisation Mondiale de la santé
OPEC	Organization of the Petroleum Exporting Countries (Organisation des pays exportateurs de pétrole)
PIB	Produit intérieur brut
PNUD	Programme des Nations Unis pour le Développement
Anti-Tnf	médicaments issus de la biothérapie (aussi appelés biomédicaments ou des biosimilaires par rapport à un anti-TNFalpha de référence)



Our Passion, serving Patient